

**ОСВІТНЬО-ПРОФЕСІЙНА ПРОГРАМА**

**«Початкова освіта»**  
першого (бакалаврського) рівня вищої освіти  
за спеціальністю 013 «Початкова освіта»  
галузі знань «01 Освіта / Педагогіка»

ЗАТВЕРДЖЕНО ВЧЕНОЮ РАДОЮ  
Чернівецького національного університету  
імені Юрія Федьковича

Голова вченої ради



/Петришин Р./

(протокол № 1 від «1» 02. 2021 р.)

Освітня програма вводиться в дію  
наказом № 76 від «2» лютого 2021 р.

Ректор  /Петришин Р.І./

Чернівці – 2021 р.

**ЛИСТ ПОГОДЖЕННЯ**  
**освітньо-професійної програми**

**«РОЗРОБЛЕНО»**

Робочою групою кафедри педагогіки  
та методики початкової освіти  
ЧНУ імені Юрія Федьковича  
Гарант ОП

  
\_\_\_\_\_  
Прокіп І. С.  
«28» грудня 2020 р.

**«УХВАЛЕНО»**

на засіданні кафедри педагогіки  
та методики початкової освіти

Протокол № 7  
«28» грудня 2020 р.

зав.кафедрою   
\_\_\_\_\_  
Романюк С.З.

**«СХВАЛЕНО»**

Вченою радою факультету педагогіки,  
психології та соц. роботи

Протокол № 6  
«28» грудня 2020 р.

Голова факультету педагогіки,  
психології та соціальної роботи  
\_\_\_\_\_  
Федірчик Т.Д.



**«ПОГОДЖЕНО»**

Начальник навчального відділу  
ЧНУ імені Юрія Федьковича

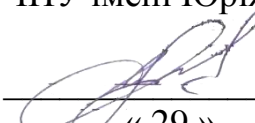
  
\_\_\_\_\_  
Гарабазів Я.Д.  
« 29 » січня 2021 р.

**«РЕКОМЕНДОВАНО»**

Комісією Вченої ради з навчально-методичної роботи  
ЧНУ імені Юрія Федьковича

Протокол № 8 від «29» січня 2021 р.

Голова комісії Вченої ради   
\_\_\_\_\_  
Мартинюк О. В.

## ПЕРЕДМОВА

Освітньо-професійна програма «**Початкова освіта**» – нормативний документ, у якому відображаються цілі освітньої та професійної підготовки бакалаврів, визначаються вимоги до компетентностей фахівця у галузі 01 «Освіта/Педагогіка» спеціальності 013 «Початкова освіта».

Освітньо-професійна програма «**Початкова освіта**» першого (бакалаврського) рівня вищої освіти зі спеціальності 013 «Початкова освіта» галузі знань «01 Освіта / Педагогіка» розроблена як документ до введення в дію Стандарту вищої освіти за спеціальністю 013 «Початкова освіта» проектною групою Чернівецького національного університету імені Юрія Федьковича у складі:

**Прокоп Інна Степанівна** – канд. пед. наук, доцент кафедри педагогіки та методики початкової освіти, *гарант освітньо-професійної програми*;

**Федірчук Тетяна Дмитрівна** – докт. пед. наук, професор, декан факультету педагогіки, психології та соціальної роботи Чернівецького національного університету імені Юрія Федьковича;

**Піц Ірина Іванівна** – канд. пед. наук, доцент кафедри педагогіки та методики початкової освіти;

**Бигар Ганна Павлівна** – канд. пед. наук, доцент кафедри педагогіки та методики початкової освіти;

**Гордійчук Оксана Євгенівна** – канд. пед. наук, доцент кафедри педагогіки та методики початкової освіти;

**Палійчук Оксана Михайлівна** – канд. пед. наук, доцент, начальниця Управління Державної служби якості освіти у Чернівецькій області;

**Паламар Ніна Мартиянівна** – заступник директора Чернівецької гімназії № 5 Чернівецької міської ради з навчально-виховної роботи в початковій школі, учитель початкових класів.

### Рецензенти:

1. **Комар Ольга Анатоліївна** – доктор педагогічних наук, професор, завідувач кафедри фахових методик та інноваційних технологій у початковій школі Уманського державного педагогічного університету імені Павла Тичини.
2. **Гудима Наталя Василівна** – кандидат філологічних наук, доцент, завідувач кафедри теорії та методик початкової освіти Кам'янець-Подільського національного університету імені Івана Огієнка..

## ПЕРЕДМОВА

*ОСВІТНЬО-ПРОФЕСІЙНА ПРОГРАМА* «Початкова освіта» першого (бакалаврського) рівня вищої освіти за спеціальністю 013 «Початкова освіта» галузі знань «01 Освіта / Педагогіка» розроблена проектною групою у складі:

| Прізвище, ім'я, по батькові керівника та членів проектної групи | Найменування посади, місце роботи                                                                                      | Найменування закладу, який закінчив викладач, рік закінчення, спеціальність, кваліфікація згідно з документом про вищу освіту*                                                                                                       | Науковий ступінь, шифр і найменування наукової спеціальності, тема дисертації, вчене звання, за якою кафедрою (спеціальністю) присвоєно                                                                                                                                                    | Стаж науково-педагогічної та/або наукової роботи | Інформація про наукову діяльність (основні публікації за напрямом, науково-дослідній роботі, участь у конференціях і семінарах, робота з аспірантами та докторантами, керівництво науковою роботою студентів)                                                                                                                                                                                                                                                                                                                                                                                                                                                                                                                                                                                                                                                                                                                                                           | Відомості про підвищення кваліфікації викладача (найменування закладу, вид документа, тема, дата видачі)                                                                                                                                                                                             |
|-----------------------------------------------------------------|------------------------------------------------------------------------------------------------------------------------|--------------------------------------------------------------------------------------------------------------------------------------------------------------------------------------------------------------------------------------|--------------------------------------------------------------------------------------------------------------------------------------------------------------------------------------------------------------------------------------------------------------------------------------------|--------------------------------------------------|-------------------------------------------------------------------------------------------------------------------------------------------------------------------------------------------------------------------------------------------------------------------------------------------------------------------------------------------------------------------------------------------------------------------------------------------------------------------------------------------------------------------------------------------------------------------------------------------------------------------------------------------------------------------------------------------------------------------------------------------------------------------------------------------------------------------------------------------------------------------------------------------------------------------------------------------------------------------------|------------------------------------------------------------------------------------------------------------------------------------------------------------------------------------------------------------------------------------------------------------------------------------------------------|
| <b>Керівник проектної групи</b>                                 |                                                                                                                        |                                                                                                                                                                                                                                      |                                                                                                                                                                                                                                                                                            |                                                  |                                                                                                                                                                                                                                                                                                                                                                                                                                                                                                                                                                                                                                                                                                                                                                                                                                                                                                                                                                         |                                                                                                                                                                                                                                                                                                      |
| <b>Прокоп Інна Степанівна</b>                                   | Доцент кафедри педагогіки та методики початкової освіти Чернівецького національного університету імені Юрія Федьковича | Чернівецький державний університет імені Юрія Федьковича; 1994 рік; спеціальність «Початкове навчання. Народознавство», кваліфікація «Вчитель початкових класів та народознавства», диплом спеціаліста ЛА № 000021 від 21.04.1994 р. | Кандидат педагогічних наук зі спеціальності 13.00.01 – Загальна педагогіка та історія педагогіки, диплом ДК № 048930 Протокол № 61-06/7 від 8.10.2008 р.<br><br>Тема кандидатської дисертації: «Виховні цілі навчання у вітчизняній педагогічній теорії (50-і роки ХХ ст. – поч. ХХІ ст.)» | 26 років                                         | <u>Основні публікації:</u><br><b>1.</b> Палійчук О. М., <b>Прокоп І. С.</b> Методика навчання освітньої галузі «Математика» в початковій школі: навчальний посібник. Частина 1. // Оксана Палійчук, Інна Прокоп. – Чернівці: Чернівецький нац. ун-т, 2017. – 224 с.<br><b>2.</b> Мафтин Л. В., <b>Прокоп І. С.</b> Проблема інтеграції українознавства у зміст підручників з математики для 1 класу / Лариса Мафтин, Інна Прокоп // ScientificJournalVirtus / – 2018/ – January.– № 20. – р. 166 – 170/ – ISSN 2410-4388<br><b>3.</b> Бигар Г. П., <b>Прокоп І. С.</b> , Піц І. І.Формування професійної ідентичності майбутніх учителів як один із факторів професіоналізму/Молодий вчений:журн. – 2019. – № 5(69). – С.399-410.<br><a href="https://doi.org/10.32839/2304-5809/2019-5-69-85">DOI: https://doi.org/10.32839/2304-5809/2019-5-69-85</a><br><b>4.</b> Бигар Г. П., <b>Прокоп І. С.</b> , Піц І. І. Питання толерантності у підготовці майбутніх учителів | Вища лінгвістична школа м. Ченстахово (Польща) «EuropeanWeek, (з 24.01.2016 по 3.02.2016), сертифікат про підвищення кваліфікації № 150244132, реєстраційний номер 573-17-40-240 від 03.02.2016<br><br>Тернопільський національний педагогічний університет імені Володимира Гнатюка (з 2.10.2017 по |

|                                  |                                                                                                                             |                                                                                                                                                                    |                                                                                                                                                                                                                            |          |                                                                                                                                                                                                                                                                                                                                                                                                                                                                                                                                                                                                                                                                                                                                                                                                                                                                                                                                                                                                                                                                       |                                                                                                                                                                                                                                                          |
|----------------------------------|-----------------------------------------------------------------------------------------------------------------------------|--------------------------------------------------------------------------------------------------------------------------------------------------------------------|----------------------------------------------------------------------------------------------------------------------------------------------------------------------------------------------------------------------------|----------|-----------------------------------------------------------------------------------------------------------------------------------------------------------------------------------------------------------------------------------------------------------------------------------------------------------------------------------------------------------------------------------------------------------------------------------------------------------------------------------------------------------------------------------------------------------------------------------------------------------------------------------------------------------------------------------------------------------------------------------------------------------------------------------------------------------------------------------------------------------------------------------------------------------------------------------------------------------------------------------------------------------------------------------------------------------------------|----------------------------------------------------------------------------------------------------------------------------------------------------------------------------------------------------------------------------------------------------------|
|                                  |                                                                                                                             |                                                                                                                                                                    | Доцент кафедри педагогіки та методики початкової освіти, атестат 12ДЦ №024787<br>Протокол №3/24-Д від 14.04.2011 р.                                                                                                        |          | дисциплін гуманітарного циклу/ Теорія і методика виховання: наук.-пед. вісник. Вип 11. – Херсон: ОЛДІ – ПЛЮС, 2019. – С.7-10. – ISBN 978-966-289-323-6.<br><b>5.</b> Мафтин Л. В., <b>Прокоп І. С.</b> Технологічний підхід як засіб модернізації початкової загальної освіти / Лариса Мафтин, Інна Прокоп // Молодий вчений. № 7.1 (71.1) липень 2019 р. С. 35-39.<br><b>6. I.Prokop.</b> Training future primary school teachers in the context of developing constructive skills in younger pupils / О.Мakoviichuk, А.Шulha, О.Шestobuz, I.Pits, I.Prokop, Н.Вyhar // <i>Revista Romanea scapentru Educatie Multidimensionala.</i> – Vol. 12 (1). – Iasi ( <b>Romania</b> ), <b>2020.</b> – P. 232-250.<br><a href="https://doi.org/10.18662/rrem/12.1sup1/233">https://doi.org/10.18662/rrem/12.1sup1/233</a><br>7. Byhar A., Pits I., Prokop I. FORMATION OF TOLERANCE OF FUTURE PRIMARY SCHOOL TEACHERS // TheoryandPracticeofFutureTeacher'sTrainingforWorkinNewUkrainianSchool: monograph / Edit. I. F. Prokopenko, I. M. Trubavina. – Prague, 2020. – 660 p. | 3.11.2017 р.), довідка про стажування № 1924-33/03 від 16.11.2017 р.<br><br>Курси підвищення кваліфікації ДВНЗ «Університет менеджменту освіти» НАПН України (з 18.02.2019 по 01.03.2019 р.), свідоцтво про підвищення кваліфікації СП 35830447/0427-19. |
| <b>Члени проектної групи</b>     |                                                                                                                             |                                                                                                                                                                    |                                                                                                                                                                                                                            |          |                                                                                                                                                                                                                                                                                                                                                                                                                                                                                                                                                                                                                                                                                                                                                                                                                                                                                                                                                                                                                                                                       |                                                                                                                                                                                                                                                          |
| <b>Федірчик Тетяна Дмитрівна</b> | декан факультету педагогіки, психології та соціальної роботи Чернівецького національного університету імені Юрія Федьковича | Чернівецький державний університет імені Юрія Федьковича; 1994 рік; спеціальність «Початкове навчання. Народознавство», кваліфікація «Вчитель початкових класів та | Доктор педагогічних наук зі спеціальності 13.00.04 – Теорія і методика професійної освіти; диплом ДД № 005483 від 12.05 2016 р.<br><br>Тема докторської дисертації: «Теоретичні та методичні засади розвитку педагогічного | 26 років | <u>Основні публікації:</u><br><b>1. Федірчик Т.Д.</b> Організаційно-педагогічні умови формування науково-педагогічних кадрів // Імператив якості: вчимося цінувати і оцінювати вищу освіту: навч. посібник / За ред. Т. Дробка, М. Головянко О. Кайкової, В. Терзіяна, Т. Тіхонена. Львів: Видавництво «Компанія «Манускрипт», 2014. – 572 с. – С.229-242.<br><b>2. Fedirchik Tatyana.</b> Thescientificandmethodologicalsystem ofthedevelopmentofpedagogicalprofessionalismofnovicelecturersofthehighschool // <i>AustrianJournalofHumanitiesandSocial Sciences.</i> – 2014.– № 5-6 May-June. – p. 149-155.<br><b>3. Федірчик Т.Д.</b> Процедура менеджменту «освіти впродовж життя» академічного персоналу в забезпеченні якості вищої освіти // Від контролю до культури якості: перезавантаження процесів забезпечення якості в українській вищій школі: практ. посібник / За ред. С. Гришко, Т. Дробка, О. Кайкової, В. Терзіяна,                                                                                                                                | Технічний університет у м. Кошице, тема «Інноваційні підходи в системі управління для забезпечення якості вищої освіти» сертифікат про проходження стажування № 516935 від 9.03.2013р.<br><br>Кам'янець-Подільський національний університет імені       |

|  |  |                                                                                                                                                                                                                                                                                                                                                         |                                                                                                                                                                                                                                                               |                                                                                                                                                                                                                                                                                                                                                                                                                                                                                                                                                                                                                                                                                                                                                                                                                                                                                                                                                                                                                                                                                                                                                                                                                                                                                                                                                                                                                                                                                                                                                                                                                                                                                                                                                                                                                                                                                                                                                                                                                                                                                                                                                                                                                                                                                                                                                                                                                                                                                                                                                                                                   |                                                                                                                                                                                                                                                                                                                                                                                                                                                                                                                                                                                                                                                                                                   |
|--|--|---------------------------------------------------------------------------------------------------------------------------------------------------------------------------------------------------------------------------------------------------------------------------------------------------------------------------------------------------------|---------------------------------------------------------------------------------------------------------------------------------------------------------------------------------------------------------------------------------------------------------------|---------------------------------------------------------------------------------------------------------------------------------------------------------------------------------------------------------------------------------------------------------------------------------------------------------------------------------------------------------------------------------------------------------------------------------------------------------------------------------------------------------------------------------------------------------------------------------------------------------------------------------------------------------------------------------------------------------------------------------------------------------------------------------------------------------------------------------------------------------------------------------------------------------------------------------------------------------------------------------------------------------------------------------------------------------------------------------------------------------------------------------------------------------------------------------------------------------------------------------------------------------------------------------------------------------------------------------------------------------------------------------------------------------------------------------------------------------------------------------------------------------------------------------------------------------------------------------------------------------------------------------------------------------------------------------------------------------------------------------------------------------------------------------------------------------------------------------------------------------------------------------------------------------------------------------------------------------------------------------------------------------------------------------------------------------------------------------------------------------------------------------------------------------------------------------------------------------------------------------------------------------------------------------------------------------------------------------------------------------------------------------------------------------------------------------------------------------------------------------------------------------------------------------------------------------------------------------------------------|---------------------------------------------------------------------------------------------------------------------------------------------------------------------------------------------------------------------------------------------------------------------------------------------------------------------------------------------------------------------------------------------------------------------------------------------------------------------------------------------------------------------------------------------------------------------------------------------------------------------------------------------------------------------------------------------------|
|  |  | <p>народозн-ва»,<br/>диплом<br/>спеціаліста<br/>ЛА № 000021<br/>від<br/>21.06.1994р.</p> <p>Чернівецький<br/>національний<br/>університет<br/>імені Юрія<br/>Федьковича;<br/>2008 р.;<br/>спеціальність<br/>7.040101<br/>«Психологія»,<br/>кваліфікація<br/>«Психолог»,<br/>диплом<br/>спеціаліста<br/>12 ДСК №<br/>147531<br/>від 19.06.2008<br/>р</p> | <p>професіоналізму<br/>молодого викладача<br/>вищої школи в процесі<br/>науково-педагогічної<br/>діяльності»</p> <p>Професоркафедри<br/>педагогіки та<br/>методики початкової<br/>освіти<br/>атестат АП № 001116<br/>Протокол № 5/3<br/>від 22.04.2019 р.</p> | <p>Т. Тихонена. Львів: Видавництво «Компанія<br/>«Манускрипт», 2014. – 168 с. – С.102-111.</p> <p>4. <b>Федірчик Т.</b> Саморозвиток викладача як складова<br/>науково-методичної системи розвитку його<br/>педагогічного професіоналізму / Тетяна Федірчик //<br/>Науковий вісник Чернівецького університету: Збірник<br/>наукових праць. Вип. 729. Педагогіка та психологія. –<br/>Чернівці: Чернівецький нац. ун-т, 2014. – С. 137-144.</p> <p>5. <b>Федірчик Т. Д.</b> Професійно-особистісне становлення<br/>викладача вищої школи : програма спецкурсу / Т.<br/>Д. Федірчик. – Чернівці : Золоті литаври, 2014. – 20 с.</p> <p>6. <b>Федірчик Т.Д.</b> Розвиток педагогічного<br/>професіоналізму молодого викладача вищої школи<br/>(теоретико-методичний аспект) / Т.Д.Федірчик:<br/><b>монографія.</b> – Чернівці : Чернівецький нац. ун-т, 2015. –<br/>448 с.</p> <p>7. <b>Федірчик Т. Д.</b> Науково-методичний супровід<br/>розвитку педагогічного професіоналізму молодого<br/>викладача вищої школи: практичний посібник / Тетяна<br/>Дмитрівна Федірчик. – Чернівці: Золоті литаври, 2015. –<br/>180 с.</p> <p>8. <b>Федірчик Т.</b> Експериментальне дослідження динаміки<br/>розвитку педагогічного професіоналізму молодого<br/>викладача вищої школи // Science and Education a New<br/>Dimension. Pedagogy and Psychology, Budapest. – 2015. –<br/>№III (19), Issue : 38.– С. 110-115</p> <p>9. Іванчук М., <b>Федірчик Т.</b> Викладач вищої школи:<br/>проблеми професійно-особистісного становлення: навч.-<br/>метод. посібник / Марія Іванчук, Тетяна Федірчик. –<br/>Чернівці : Чернівецький нац. ун-т, 2016. – 240 с.</p> <p>10. Федірчик Т. (2016). Науково-методична система<br/>розвитку педагогічного професіоналізму викладача вищої<br/>школи. Освітній україноцентризм Георгія Філіпчука:<br/><i>збірник наукових праць Інституту педагогічної освіти і<br/>освіти дорослих НАПН України</i>(ред. Н. Ничкало). Київ, 548,<br/>364-376. Київ: Видавець А.М., Богданова, <b>Фахове видання.</b></p> <p>11. Федірчик Т. (2017). Теоретико-практичні аспекти<br/>управління розвитком педагогічного професіоналізму<br/>викладача вищої школи в системі діяльності класичного<br/>університету. <i>Наукові записки Тернопільського<br/>національного педагогічного університету імені<br/>Володимира Гнатюка. Серія: педагогіка, 1, 73-80.</i><br/><b>Фахове видання.</b></p> <p>12. Федірчик Т.Д. (2017). Професійно-особистісні<br/>якості викладача вищої школи як основа його етичної<br/>компетентності. <i>Virtus: Scientific Journal, October, issue</i></p> | <p>І. Огієнка, кафедра<br/>педагогіки та методики<br/>початкової і дошкільної<br/>освіти; тема<br/>«Організація науково-<br/>дослідної роботи<br/>студентів в умовах<br/>розвитку сучасної<br/>вищої школи»<br/>Довідка про<br/>проходження<br/>стажування № 78<br/>від 21.06.2013 р.</p> <p>Захист докторської<br/>дисертації<br/>20 січня 2016 р</p> <p>Стажування в<br/>Університеті Яна<br/>Кохановського в<br/>Кельцах<br/>(Польща)<br/>(наказ № 222-від<br/>від 10.04.2017).</p> <p>Тернопільський<br/>національний<br/>педагогічний<br/>університет імені<br/>Володимира Гнатюка (з<br/>2.10.2017 по 3.11.2017<br/>р.), довідка про<br/>стажування № 1323-<br/>33/03 від 16.11.2017 р.</p> |
|--|--|---------------------------------------------------------------------------------------------------------------------------------------------------------------------------------------------------------------------------------------------------------------------------------------------------------------------------------------------------------|---------------------------------------------------------------------------------------------------------------------------------------------------------------------------------------------------------------------------------------------------------------|---------------------------------------------------------------------------------------------------------------------------------------------------------------------------------------------------------------------------------------------------------------------------------------------------------------------------------------------------------------------------------------------------------------------------------------------------------------------------------------------------------------------------------------------------------------------------------------------------------------------------------------------------------------------------------------------------------------------------------------------------------------------------------------------------------------------------------------------------------------------------------------------------------------------------------------------------------------------------------------------------------------------------------------------------------------------------------------------------------------------------------------------------------------------------------------------------------------------------------------------------------------------------------------------------------------------------------------------------------------------------------------------------------------------------------------------------------------------------------------------------------------------------------------------------------------------------------------------------------------------------------------------------------------------------------------------------------------------------------------------------------------------------------------------------------------------------------------------------------------------------------------------------------------------------------------------------------------------------------------------------------------------------------------------------------------------------------------------------------------------------------------------------------------------------------------------------------------------------------------------------------------------------------------------------------------------------------------------------------------------------------------------------------------------------------------------------------------------------------------------------------------------------------------------------------------------------------------------------|---------------------------------------------------------------------------------------------------------------------------------------------------------------------------------------------------------------------------------------------------------------------------------------------------------------------------------------------------------------------------------------------------------------------------------------------------------------------------------------------------------------------------------------------------------------------------------------------------------------------------------------------------------------------------------------------------|



|  |  |  |  |                                                                                                                                                                                                                                                                                                                                                                                                                                                                                                                                                                                                                                                                                                                                                                                                                                                                                                                                                                                                                                                                                                                                                                                                                                                                                                                                                                                                                                                                                                                                                                                                                                                                                                                                                                                                                                                                                                                                                                                                                                                                                                                                                                                                                                                                                                                                                                                                                                                                                                                                                                                                                                                                                            |  |
|--|--|--|--|--------------------------------------------------------------------------------------------------------------------------------------------------------------------------------------------------------------------------------------------------------------------------------------------------------------------------------------------------------------------------------------------------------------------------------------------------------------------------------------------------------------------------------------------------------------------------------------------------------------------------------------------------------------------------------------------------------------------------------------------------------------------------------------------------------------------------------------------------------------------------------------------------------------------------------------------------------------------------------------------------------------------------------------------------------------------------------------------------------------------------------------------------------------------------------------------------------------------------------------------------------------------------------------------------------------------------------------------------------------------------------------------------------------------------------------------------------------------------------------------------------------------------------------------------------------------------------------------------------------------------------------------------------------------------------------------------------------------------------------------------------------------------------------------------------------------------------------------------------------------------------------------------------------------------------------------------------------------------------------------------------------------------------------------------------------------------------------------------------------------------------------------------------------------------------------------------------------------------------------------------------------------------------------------------------------------------------------------------------------------------------------------------------------------------------------------------------------------------------------------------------------------------------------------------------------------------------------------------------------------------------------------------------------------------------------------|--|
|  |  |  |  | <p>17, 168-172. <b>ISSN 2410-4388 (Print) ISSN 2415-3133 (Online).</b></p> <p>13. Федірчик Т., Нікула Н. (2017). <i>Науково-методичний супровід формування методичної культури майбутніх учителів початкових класів: практичний посібник.</i> Чернівці: Родовід, 120 с.</p> <p>14. Федірчик Т., Олійник М., Тимчук Л. (2018). Науково-методичний центр університету в системі забезпечення якості професійного розвитку викладачів. <i>Наука і освіта</i>, 4, 5-16. <b>Фахове видання.</b></p> <p>15. Fedirchuk T., Komisaryk M., Balaieva K. (2018). Formation of readiness of future teachers to apply innovative technologies in professional activity. <i>Педагогический Алманах</i>, Том 26 / Брой 2, 137-142. <b>ISSN: 2367-9360 (Online) ISSN: 1310-358X (Print).</b></p> <p>16. Федірчик Т., Нікула Н. (2018). Система формування професійно-педагогічного іміджу майбутніх викладачів вищої школи. <i>Педагогічні науки: теорія, історія, інноваційні технології</i>, 10, 226-237. <b>Фахове видання.</b></p> <p>17. Корнешук В., Федірчик Т. (2018). <i>Професійна підготовка фахівців у закладах освіти: навчальний посібник.</i> Одеса: ФОП Бондаренко М.О., 110 с.</p> <p>18. Система забезпечення якості освіти в Україні: розвиток на засадах європейських стандартів та рекомендацій: посібник / Я. Гарабаджів, О. Мартинюк, Т. Федірчик та ін.; за ред. В. Кухарського, О. Осередчук. Львів: ЛНУ імені Івана Франка, 2018, 248 с.</p> <p>19. Fedirchuk T., Nikula N. (2019). Formation of Methodology Culture of Would-be Elementary School Teachers in the Context of Introduction of «New Ukrainian School» Concept. <i>Revista Romaneasca pentru Educatie Multidimensionala</i>, Vol 11, 1, 41-56. <b>ISSN: 2066-7329 e-ISSN: 2067-9270. (Web of Sciences).</b></p> <p>20. Bezverkhnia H., Fedirchuk T., Tsybulska V., Maievskiy M., Osadchenko T., Ilchenko S., Hakman A. (2019). Formation of motivation for professional and applied physical training in future elementary teachers. <i>Journal of Physical Education and Sport (JPES)</i>, Vol. 19 (Supplement issue 2), Art 45, 299-304. <b>Online ISSN: 2247-80X; p-ISSN: 2247-8051; ISSN-L = 2247-8051 (Scopus).</b></p> <p>21. Fesun H., Fedirchuk T., Oliynyk M. (2019) Socio-psychological aspects of forming leader's image. <i>International Journal of Social and Educational Innovation (IJSEIro)</i>, Vol.6, Issue 11, 27-34. <b>ISSN/ ISSN-L (print): 2392-6252; ISSN (online): 2393- 0373.</b> <a href="https://ijsei.wgz.ro/">https://ijsei.wgz.ro/</a><br/><a href="https://media0.wgz.ro/files/media0:5c9151dec2fb6.pdf.upl/V">https://media0.wgz.ro/files/media0:5c9151dec2fb6.pdf.upl/V</a></p> |  |
|--|--|--|--|--------------------------------------------------------------------------------------------------------------------------------------------------------------------------------------------------------------------------------------------------------------------------------------------------------------------------------------------------------------------------------------------------------------------------------------------------------------------------------------------------------------------------------------------------------------------------------------------------------------------------------------------------------------------------------------------------------------------------------------------------------------------------------------------------------------------------------------------------------------------------------------------------------------------------------------------------------------------------------------------------------------------------------------------------------------------------------------------------------------------------------------------------------------------------------------------------------------------------------------------------------------------------------------------------------------------------------------------------------------------------------------------------------------------------------------------------------------------------------------------------------------------------------------------------------------------------------------------------------------------------------------------------------------------------------------------------------------------------------------------------------------------------------------------------------------------------------------------------------------------------------------------------------------------------------------------------------------------------------------------------------------------------------------------------------------------------------------------------------------------------------------------------------------------------------------------------------------------------------------------------------------------------------------------------------------------------------------------------------------------------------------------------------------------------------------------------------------------------------------------------------------------------------------------------------------------------------------------------------------------------------------------------------------------------------------------|--|

|  |  |  |  |                                                                                                                                                                                                                                                                                                                                                                                                                                                                                                                                                                                                                                                                                                                                                                                                                                                                                                                                                                                                                                                                                                                                                                                                                                                                                                                                                                                                                                                                                                                                                                                                                                                                                                                                                                                                                                                                                                                                                                                                                                                                                                                                                                                                                                                                                                                                                                                                                                                                                                                                                                                                                                                                                                                                                                                                                        |  |
|--|--|--|--|------------------------------------------------------------------------------------------------------------------------------------------------------------------------------------------------------------------------------------------------------------------------------------------------------------------------------------------------------------------------------------------------------------------------------------------------------------------------------------------------------------------------------------------------------------------------------------------------------------------------------------------------------------------------------------------------------------------------------------------------------------------------------------------------------------------------------------------------------------------------------------------------------------------------------------------------------------------------------------------------------------------------------------------------------------------------------------------------------------------------------------------------------------------------------------------------------------------------------------------------------------------------------------------------------------------------------------------------------------------------------------------------------------------------------------------------------------------------------------------------------------------------------------------------------------------------------------------------------------------------------------------------------------------------------------------------------------------------------------------------------------------------------------------------------------------------------------------------------------------------------------------------------------------------------------------------------------------------------------------------------------------------------------------------------------------------------------------------------------------------------------------------------------------------------------------------------------------------------------------------------------------------------------------------------------------------------------------------------------------------------------------------------------------------------------------------------------------------------------------------------------------------------------------------------------------------------------------------------------------------------------------------------------------------------------------------------------------------------------------------------------------------------------------------------------------------|--|
|  |  |  |  | <p><a href="#">olume 6 Issue 11 IJSEIro.PDF</a></p> <p>22. M. Oliinyk, L. Tymchuk, <b>T. Fedirchuk</b>, M. Marusynets. Adult Learning and Education Development in Bukovina (1861-1940): A Case Study of the Ukrainian-Speaking Community. <i>Codrul Cosminului</i>, 2019. Iss. 1, Vol. 25. P. 63-86. (<i>Scopus</i>)<br/>DOI: 10.4316/CC.2019.01.004<br/><a href="http://www.atlas.usv.ro/www/codru_net/CC25/1/PDF/adultlearning.pdf">http://www.atlas.usv.ro/www/codru_net/CC25/1/PDF/adultlearning.pdf</a><br/><a href="http://atlas.usv.ro/www/codru_net/CC25/1/04.html">http://atlas.usv.ro/www/codru_net/CC25/1/04.html</a></p> <p>23. Федірчик Т. Д., Олійник М.І., Тимчук Л.І. Науково-методичний центр університету в системі забезпечення якості професійного розвитку викладачів. Науково-практичний журнал Південноукраїнського національного педагогічного університету імені К.Д.Ушинського «Наука і освіта» «Science and education» №4/CLXIX, 2018. – С.5-16. (<b>Web of Science</b>) ISSN 2311-8466<br/><a href="https://scienceandeducation.pdpu.edu.ua/articles/2018-4-doc/2018-4-st1">https://scienceandeducation.pdpu.edu.ua/articles/2018-4-doc/2018-4-st1</a><br/><a href="http://dspace.pdpu.edu.ua/handle/123456789/6254">http://dspace.pdpu.edu.ua/handle/123456789/6254</a></p> <p>24. <b>Федірчик Т.</b>, Нікула Н. (2019). Сутність та шляхи формування когнітивно-праксеологічного компонента методичної культури вчителя початкових класів. <i>Virtus: Scientific Journal</i>, February, issue 31, 155-160. ISSN 2410-4388 (Print) ISSN 2415-3133 (Online). <a href="http://conference-ukraine.com.ua/ru/archivej">http://conference-ukraine.com.ua/ru/archivej</a></p> <p>25. Федірчик Т., Нікула Н. (2019). <i>Управління в системі загальної середньої освіти: навчально-методичний посібник</i>. Чернівці: Родовід, 220 с.</p> <p>26. Іванчук М., Федірчик Т. (2019). <i>Акмеологічні засади професійного розвитку викладача вищої школи</i>. Чернівці: Родовід, 220 с.</p> <p>27. <b>Федірчик Т.</b>, Дідух, В. (2019). Педагогіка партнерства як чинник формування ефективної взаємодії учасників освітнього процесу в умовах Нової української школи. <i>Гірська школа Українських Карпат</i>. Івано-Франківськ, 21, 50-54<br/>DOI: <a href="http://scijournals.pnu.edu.ua/index.php/msuc/article/view/1929/2416">http://scijournals.pnu.edu.ua/index.php/msuc/article/view/1929/2416</a></p> <p>28. <b>Федірчик Т.Д.</b>, Бражанюк А.О. Професійна культура майбутніх фізичних терапевтів та ерготерапевтів: сутнісно-компонентний аналіз / А.О. Бражанюк /Інноваційна педагогіка /Матеріали II міжнародного науково-спортивного конгресу студентів та молодих вчених «Актуальні питання фізичної культури, спорту та ерготерапії» 24-25 квітня., м. Чернівці), Чернівецький</p> |  |
|--|--|--|--|------------------------------------------------------------------------------------------------------------------------------------------------------------------------------------------------------------------------------------------------------------------------------------------------------------------------------------------------------------------------------------------------------------------------------------------------------------------------------------------------------------------------------------------------------------------------------------------------------------------------------------------------------------------------------------------------------------------------------------------------------------------------------------------------------------------------------------------------------------------------------------------------------------------------------------------------------------------------------------------------------------------------------------------------------------------------------------------------------------------------------------------------------------------------------------------------------------------------------------------------------------------------------------------------------------------------------------------------------------------------------------------------------------------------------------------------------------------------------------------------------------------------------------------------------------------------------------------------------------------------------------------------------------------------------------------------------------------------------------------------------------------------------------------------------------------------------------------------------------------------------------------------------------------------------------------------------------------------------------------------------------------------------------------------------------------------------------------------------------------------------------------------------------------------------------------------------------------------------------------------------------------------------------------------------------------------------------------------------------------------------------------------------------------------------------------------------------------------------------------------------------------------------------------------------------------------------------------------------------------------------------------------------------------------------------------------------------------------------------------------------------------------------------------------------------------------|--|



|                           |                                                         |                                                                                                                                         |                                                                                                                                                                                  |          |                                                                                                                                                                                                                                                                                                                                                                                                                                                                                                                                                                                                                                                                                                                                                                                                                                                                                                                                                                                                                                                                                                                                                                                                                                                                                      |                                                                                                                                                                                         |
|---------------------------|---------------------------------------------------------|-----------------------------------------------------------------------------------------------------------------------------------------|----------------------------------------------------------------------------------------------------------------------------------------------------------------------------------|----------|--------------------------------------------------------------------------------------------------------------------------------------------------------------------------------------------------------------------------------------------------------------------------------------------------------------------------------------------------------------------------------------------------------------------------------------------------------------------------------------------------------------------------------------------------------------------------------------------------------------------------------------------------------------------------------------------------------------------------------------------------------------------------------------------------------------------------------------------------------------------------------------------------------------------------------------------------------------------------------------------------------------------------------------------------------------------------------------------------------------------------------------------------------------------------------------------------------------------------------------------------------------------------------------|-----------------------------------------------------------------------------------------------------------------------------------------------------------------------------------------|
|                           |                                                         |                                                                                                                                         |                                                                                                                                                                                  |          | <p>національний університет імені Юрія Федьковича 2020 р. – С.164-167.<br/> <a href="http://www.innovpedagogy.od.ua/archives/2020/22/part_4/36.pdf">http://www.innovpedagogy.od.ua/archives/2020/22/part_4/36.pdf</a></p> <p>29. Іванчук М., Федірчик Т. (2019). Акмеологічні засади професійного розвитку викладача вищої школи. Чернівці: Родовід, 220 с.</p> <p>30. Федірчик Т., Нікула Н. (2019). Управління в системі загальної середньої освіти: навчально-методичний посібник. Чернівці: Родовід, 220 с.</p> <p>Участь у Міжнародному науковому проекті 516935-TEMPUS-1-2-11-1-FITEMPUS-SMGR «Towards Trustin Quality Assurance Systems» «Національна система забезпечення якості і взаємодовіри в системі вищої освіти – TRUST»(Ювяскюля – Фінляндія, 2012), (Кошице – Словаччина, 2013, 2014), (Коїмбра – Португалія, 2014)</p> <p>Участь у міжнародній програмі обміну «Акредитація як інструмент забезпечення якості вищої освіти у США» (програма обміну в межах імплементації закону України «Про вищу освіту» – (Вашингтон, Остін, Бостон, 2014)).</p> <p>Участь у міжнародному науковому проекті «Quality Assurance System in Ukraine: Development on the Base of ENQA Standarts and Guidelines» (2016).<br/> Здійснює керівництво науковою діяльністю студентів.</p> |                                                                                                                                                                                         |
| <b>Піц Ірина Іванівна</b> | Доцент кафедри педагогіки та методики початкової освіти | Чернівецький національний університет імені Юрія Федьковича; 2002 р., спеціальність «Початкове навчання. Українознавств о» кваліфікація | Кандидат педагогічних наук зі спеціальності 13.00.01 – Загальна педагогіка та історія педагогіки, диплом ДК 057148 , Протокол 5206/1 від 10.02.2010 р.<br><br>Тема кандидатської | 18 років | <p><u>Основні публікації:</u></p> <p><b>1. Iryna I. Pits.</b> Pedagogical Conditions for the Development of Self-Educational Competence of Future Specialists in the Study of Professional Subjects/<i>Hanna P. Byhar, Valentyna H. Zvozdetska, Inna S. Prokop, Iryna I. Pits, Oksana Ye. Hordiichuk</i>// International Journal of Higher Education, Vol. 9, No. 7 (Special Issue). – Sciedu Press, Канада. 2020. – P. 257-266 (<b>Scopus</b>)<br/> <a href="https://doi.org/10.5430/ijhe.v9n7p257">https://doi.org/10.5430/ijhe.v9n7p257</a></p> <p><b>2. Pits I.</b> Training future primary school teachers in the context of developing constructive skills in younger pupils / O.Makoviichuk, A.Shulha, O.Shestobuz, I.Pits,</p>                                                                                                                                                                                                                                                                                                                                                                                                                                                                                                                                               | Вища Лінгвістична школа в Ченстахово (Польща) «EuropeanWeek, сертифікат про підвищення кваліфікації № 150244133, ресстраційний номер 573-17-40-241 від 03.02.2016<br><br>Тернопільський |

|  |  |                                                                                                                                                                                                                                                                                                          |                                                                                                                                                                                               |                                                                                                                                                                                                                                                                                                                                                                                                                                                                                                                                                                                                                                                                                                                                                                                                                                                                                                                                                                                                                                                                                                                                                                                                                                                                                                                                                                                                                                                                                                                                                                                                                                                                                                                                                                                                                                                                                                                                                                                                                                                                                                                                                                          |                                                                                                                                                            |
|--|--|----------------------------------------------------------------------------------------------------------------------------------------------------------------------------------------------------------------------------------------------------------------------------------------------------------|-----------------------------------------------------------------------------------------------------------------------------------------------------------------------------------------------|--------------------------------------------------------------------------------------------------------------------------------------------------------------------------------------------------------------------------------------------------------------------------------------------------------------------------------------------------------------------------------------------------------------------------------------------------------------------------------------------------------------------------------------------------------------------------------------------------------------------------------------------------------------------------------------------------------------------------------------------------------------------------------------------------------------------------------------------------------------------------------------------------------------------------------------------------------------------------------------------------------------------------------------------------------------------------------------------------------------------------------------------------------------------------------------------------------------------------------------------------------------------------------------------------------------------------------------------------------------------------------------------------------------------------------------------------------------------------------------------------------------------------------------------------------------------------------------------------------------------------------------------------------------------------------------------------------------------------------------------------------------------------------------------------------------------------------------------------------------------------------------------------------------------------------------------------------------------------------------------------------------------------------------------------------------------------------------------------------------------------------------------------------------------------|------------------------------------------------------------------------------------------------------------------------------------------------------------|
|  |  | <p>«Вчитель початкових класів та українознавства», диплом спеціаліста РН № 21251092 від 29.06.2002 р.</p> <p>Чернівецький національний університет імені Юрія Федьковича; 2005 р.; спеціальність 7.040101 «Психологія», кваліфікація «Психолог», диплом спеціаліста ДСКВР № 004890 від 28.12.2005 р.</p> | <p>дисертації: «Педагогічна діяльність та освітні ідеї В. Луціва»</p> <p>Доцент кафедри педагогіки та методики початкової освіти, атестат 12ДЦ033323, Протокол № 7/02-Д від 30.11.2012 р.</p> | <p>I.Prokop, H.Byhar // Revista Romaneasca pentru Educatie Multidimensionala. – Vol. 12 (1). – Iasi (<b>Romania</b>), 2020. – P. 232-250. (Web of Science) <a href="https://doi.org/10.18662/rem/12.1sup1/233">https://doi.org/10.18662/rem/12.1sup1/233</a></p> <p>3. Бигар Г. П., Прокоп І. С., <b>Піц І. І.</b> Формування професійної ідентичності майбутніх учителів як один із факторів професіоналізму // Молодий вчений: журн. – 2019. – № 5(69). – С.399-410. DOI:<a href="https://doi.org/10.32839/2304-5809/2019-5-69-85(Copernicus)">https://doi.org/10.32839/2304-5809/2019-5-69-85(Copernicus)</a></p> <p>4. Byhar A., <b>Pits I.</b>, Prokop I. FORMATION OF TOLERANCE OF FUTURE PRIMARY SCHOOL TEACHERS // Theory and Practice of Future Teacher's Training for Work in New Ukrainian School : monograph / Edit. I. F. Prokopenko, I. M. Trubavina. – Prague, 2020. – 660 p.</p> <p>5. Романюк С.З., <b>Піц І.І.</b> Практикум з методики навчання літературного читання: навчально-методичний посібник / Світлана Романюк, Ірина Піц. – Чернівці – Вишніця: Черемош. – 2017. – 154с.</p> <p>6. Hanna Byhar, <b>Iryna Pits</b>, Olesia Oliinyk, Building a conceptual model for pedagogy of partnership in the New Ukrainian School // Studia Gdanskie. Wizje I rzeczywistosc. Tom XV, Gdansk 2018.– Wydawnictwo Gdanskij Wyższy Szkoły Humanistycznej. – S. 307-320. – ISSN 1731-8440,e-ISSN 2544-1426. <a href="http://www.gwsh.gda.pl/uploads/oryginal/4/3/fe1d3_Studia_Gdanskie_tom_15.pdf">http://www.gwsh.gda.pl/uploads/oryginal/4/3/fe1d3_Studia_Gdanskie_tom_15.pdf</a></p> <p>7. Shevchuk K.D., Byhar H.P., <b>Pits I.I.</b> THE IMPACT OF WALDORF PEDAGOGY ON SALUTOGENIC APPROACH TO PRIMARY SCHOOLCHILDREN'S TEACHING Інноваційна педагогіка. Випуск 22. Т. 4. 2020. – С.196-200 <a href="http://www.innovpedagogy.od.ua/archives/2020/22/part_4/41.pdf">http://www.innovpedagogy.od.ua/archives/2020/22/part_4/41.pdf</a></p> <p>8. Бигар Г.П., Прокоп І.С., <b>Піц І.І.</b> Питання толерантності у підготовці майбутніх учителів дисциплін гуманітарного циклу //Теорія і методика виховання: науково-педагогічний вісник. Вип 11. –</p> | <p>національний педагогічний університет імені Володимира Гнатюка (з 2.10.2017 по 3.11.2017 р.), довідка про стажування № 1337-33/03 від 16.11.2017 р.</p> |
|--|--|----------------------------------------------------------------------------------------------------------------------------------------------------------------------------------------------------------------------------------------------------------------------------------------------------------|-----------------------------------------------------------------------------------------------------------------------------------------------------------------------------------------------|--------------------------------------------------------------------------------------------------------------------------------------------------------------------------------------------------------------------------------------------------------------------------------------------------------------------------------------------------------------------------------------------------------------------------------------------------------------------------------------------------------------------------------------------------------------------------------------------------------------------------------------------------------------------------------------------------------------------------------------------------------------------------------------------------------------------------------------------------------------------------------------------------------------------------------------------------------------------------------------------------------------------------------------------------------------------------------------------------------------------------------------------------------------------------------------------------------------------------------------------------------------------------------------------------------------------------------------------------------------------------------------------------------------------------------------------------------------------------------------------------------------------------------------------------------------------------------------------------------------------------------------------------------------------------------------------------------------------------------------------------------------------------------------------------------------------------------------------------------------------------------------------------------------------------------------------------------------------------------------------------------------------------------------------------------------------------------------------------------------------------------------------------------------------------|------------------------------------------------------------------------------------------------------------------------------------------------------------|

|  |  |  |  |                                                                                                                                                                                                                                                                                                                                                                                                                                                                                                                                                                                                                                                                                                                                                                                                                                                                                                                                                                                                                                                                                                                                                                                                                                                                                                                                                                                                                                                                                                                                                                                                                                                                                                                                                                                                                                                                                                                                                          |  |
|--|--|--|--|----------------------------------------------------------------------------------------------------------------------------------------------------------------------------------------------------------------------------------------------------------------------------------------------------------------------------------------------------------------------------------------------------------------------------------------------------------------------------------------------------------------------------------------------------------------------------------------------------------------------------------------------------------------------------------------------------------------------------------------------------------------------------------------------------------------------------------------------------------------------------------------------------------------------------------------------------------------------------------------------------------------------------------------------------------------------------------------------------------------------------------------------------------------------------------------------------------------------------------------------------------------------------------------------------------------------------------------------------------------------------------------------------------------------------------------------------------------------------------------------------------------------------------------------------------------------------------------------------------------------------------------------------------------------------------------------------------------------------------------------------------------------------------------------------------------------------------------------------------------------------------------------------------------------------------------------------------|--|
|  |  |  |  | <p>Херсон: ОЛДІ – ПЛЮС, ТЗЗ 2019. – С.7-10. – ISBN 978-966-289-323-6.</p> <p>9. <b>Піц І. І.</b> Розвиток системи неперервної освіти в контексті суспільних трансформацій ХХІ століття : колективна моногр. / за ред. проф. М.Г.Іванчук. // Авт.кол. кафедри педагогіки та методики початкової освіти – Чернівці : Чернівецький національний університет ім.Ю.Федьковича, 2016 – 400 с.</p> <p>10. <b>Піц І.І.</b> Академічна мобільність студентів у рамках програми «Подвійний диплом». Інновації у професійно-педагогічній підготовці майбутнього вчителя : проблеми і орієнтири : колективна монографія/ за заг. ред. М.Г.Іванчук. Чернівці: Чернівецький нац. ун-т ім. Ю.Федьковича, 2020.С. 24-38.</p> <p>11. Бигар Г. П., Прокоп І. С., <b>Піц І. І.</b> Інноваційні технології у підготовці майбутніх учителів гуманітарних дисциплін / Ганна Бигар, Інна Прокоп, Ірина Піц // Сучасні інформаційні технології та інноваційні методики навчання: досвід, тенденції, перспективи. Матеріали ІІІ Міжнародної науково-практичної Інтернет-конференції (5 квітня 2019 р.). – Тернопіль, 2019. – С.172-174.<br/><a href="http://conf.fizmat.tnpu.edu.ua/">http://conf.fizmat.tnpu.edu.ua/</a></p> <p>12. Піц І. І. Особливості формування літературної компетентності учнів молодшого шкільного віку / Ірина Піц / Якість неперервної освіти в умовах євроінтеграційних процесів: тенденції, проблеми, прогнози // Матеріали міжнародної науково-практичної конференції (Київ – Чернівці, 2-4 листопада 2015 р.). – Чернівці, 2015. – С.101-105.</p> <p>13. Піц І.І. Формування навички швидко читання у молодших школярів як важливий чинник впливу на якість початкової освіти / Якісна освіта в Україні: тенденції, проблеми, перспективи: Матеріали Міжнародної науково-практичної конференції (Чернівці, 26-28 жовтня 2017р.) – Чернівці Чернівецький нац. ун-т, 2017. – С. 93–95.</p> <p>14. Піц І. І., Безушка Ю. А. Особливості прояву та</p> |  |
|--|--|--|--|----------------------------------------------------------------------------------------------------------------------------------------------------------------------------------------------------------------------------------------------------------------------------------------------------------------------------------------------------------------------------------------------------------------------------------------------------------------------------------------------------------------------------------------------------------------------------------------------------------------------------------------------------------------------------------------------------------------------------------------------------------------------------------------------------------------------------------------------------------------------------------------------------------------------------------------------------------------------------------------------------------------------------------------------------------------------------------------------------------------------------------------------------------------------------------------------------------------------------------------------------------------------------------------------------------------------------------------------------------------------------------------------------------------------------------------------------------------------------------------------------------------------------------------------------------------------------------------------------------------------------------------------------------------------------------------------------------------------------------------------------------------------------------------------------------------------------------------------------------------------------------------------------------------------------------------------------------|--|

|                                   |                                                         |                                                                                                                                                                                                              |                                                                                                                                                                                                                                                                                                                                       |          |                                                                                                                                                                                                                                                                                                                                                                                                                                                                                                                                                                                                                                                                                                                                                                                                                                                                                                                                                                                                                                                                                                                                                                                                                                                                                                                                                                                                                                                                                                              |                                                                                                                                                                                                                                                                                                                                                                                                                                                                                                                              |
|-----------------------------------|---------------------------------------------------------|--------------------------------------------------------------------------------------------------------------------------------------------------------------------------------------------------------------|---------------------------------------------------------------------------------------------------------------------------------------------------------------------------------------------------------------------------------------------------------------------------------------------------------------------------------------|----------|--------------------------------------------------------------------------------------------------------------------------------------------------------------------------------------------------------------------------------------------------------------------------------------------------------------------------------------------------------------------------------------------------------------------------------------------------------------------------------------------------------------------------------------------------------------------------------------------------------------------------------------------------------------------------------------------------------------------------------------------------------------------------------------------------------------------------------------------------------------------------------------------------------------------------------------------------------------------------------------------------------------------------------------------------------------------------------------------------------------------------------------------------------------------------------------------------------------------------------------------------------------------------------------------------------------------------------------------------------------------------------------------------------------------------------------------------------------------------------------------------------------|------------------------------------------------------------------------------------------------------------------------------------------------------------------------------------------------------------------------------------------------------------------------------------------------------------------------------------------------------------------------------------------------------------------------------------------------------------------------------------------------------------------------------|
|                                   |                                                         |                                                                                                                                                                                                              |                                                                                                                                                                                                                                                                                                                                       |          | <p>шляхи профілактики булінгу у початковій школі // Теорія та практика сучасної науки та освіти. Матеріали Міжнародної наукової конференції. 29-30 листопада 2019р., м. Дніпро. Частина II./Наук. ред. О.Ю. Висоцький. – Дніпро: СПД «Охотнік», 2019. – 151-153.</p> <p><a href="https://dspace.udpu.edu.ua/bitstream/123456789/12634/3/%D1%82%D0%B5%D0%B7%D0%B8....pdf">https://dspace.udpu.edu.ua/bitstream/123456789/12634/3/%D1%82%D0%B5%D0%B7%D0%B8....pdf</a></p> <p>15. Піц І. І., Безушка Ю. А. Використання технології розвитку критичного мислення на уроках літературного читання у початковій школі // Освіта і наука у мінливому світі: проблеми та перспективи розвитку. Матеріали II Міжнародної наукової конференції. 27-28 березня 2020 р., м. Дніпро. Частина I. / Наук. ред. О.Ю.Висоцький. – Дніпро: СПД «Охотнік», 2020. – С. 123-125.</p> <p><a href="https://www.twirpx.com/file/3078033/">https://www.twirpx.com/file/3078033/</a></p>                                                                                                                                                                                                                                                                                                                                                                                                                                                                                                                                               |                                                                                                                                                                                                                                                                                                                                                                                                                                                                                                                              |
| <b>Гордійчук Оксана Євгенівна</b> | Доцент кафедри педагогіки та методики початкової освіти | Кам'янець-Подільський педагогічний інститут імені В.П. Затонсько го 1996 р. спеціальність «Початкове навчання», кваліфікація «Вчитель початкових класів», диплом спеціаліста ЛН ВЕ №013339 від 13.06.1996 р. | Кандидат педагогічних наук зі спеціальності 13.00.07– Теорія та методика виховання, диплом ДК № 051270 Протокол № 49-06/1 від 28.04.2009 р.<br><br>Тема кандидатської дисертації: «Моральне виховання молодших школярів засобами етнопедагогіки»<br><br>Доцент кафедри педагогіки та методики початкової освіти, атестат 12 ДЦ 027646 | 30 років | <p>1. Мультифільм у початковій школі / укладачі О.Є. Гордійчук, І. В. Кушнір. – методичний посібник. – Ч. 1. – Чернівці : Чернівецький нац. ун-т, 2016. – 124 с.</p> <p>2. <i>Гордійчук О.Є.</i> Група продовженого дня : психолого-педагогічні особливості організації навчально-виховного процесу з молодшими школярами: Навч. посібник / О.Є. Гордійчук, О. С. Шестобуз, І. І. Гавриш. – Чернівці : Чернівецький нац. ун-т, 2016. – 232 с.</p> <p>3. <i>Гордійчук О.Є.</i> Стимулювання суб'єктивної зацікавленості молодших школярів до перегляду української анімації: теоретичний аспект / О.Є. Гордійчук // Людина в умовах мінливості соціокультурного простору: духовно-практичний вимір: матеріали міжнародної науково-практичної конференції (3-4 червня 2016 р.) / Ред. упорядн.: Р.І.Олексенко, М.В.Будько. – Мелітополь: Вид-во МДПУ ім. Б.Хмельницького, 2016. – Ч. II: Освіта як простір творення прецедентів і зразків самовизначення. – С.55-57.</p> <p><a href="https://scholar.google.com.ua/citations?hl=uk&amp;user=63z64jwAAAAJ">https://scholar.google.com.ua/citations?hl=uk&amp;user=63z64jwAAAAJ</a></p> <p>4. <i>Гордійчук О.Є.</i> «Кредо для підтримки дитини з особливими потребами» в професійній підготовці майбутнього вчителя початкової школи до інклюзивного навчання / О.Є. Гордійчук // Актуальні проблеми та перспективи розвитку дошкільної освіти і професійної підготовки педагогічних кадрів у контексті євроінтеграційних процесів // Матеріали міжнародної</p> | <p>1. Підвищення кваліфікації у Вищій Школі Лінгвістичній м. Ченстохова (Польща), 21 січня 2017 року по 3 лютого 2017 року<br/><b>Сертифікат про стажування</b><br/><b>Registration number 1220/01/31</b><br/><b>Date of issue: 26.01.2017</b></p> <p>2. Стажування при кафедрі фахових методик та інноваційних технологій у початковій школі Уманського державного педагогічного університету імені Павла Тичини.<br/>02 квітня 2018 року по 01 червня 2018 року<br/><b>Підтвердженням є Довідка 11.06.2018 №905/01</b></p> |

|  |  |                                             |  |                                                                                                                                                                                                                                                                                                                                                                                                                                                                                                                                                                                                                                                                                                                                                                                                                                                                                                                                                                                                                                                                                                                                                                                                                                                                                                                                                                                                                                                                                                                                                                                                                                                                                                                                                                                                                                                                                                                                                                                                                                                                                                                                                                                                                                                                                                                                                                                                                                                                                                                                                                                                                                                                                                                                                                                                                                                          |                                                                                                                                                                                                                                                                                                                                                                                                                                                                                                                                                                                                                                                                                                                                                                                                                                                                                                                                                  |
|--|--|---------------------------------------------|--|----------------------------------------------------------------------------------------------------------------------------------------------------------------------------------------------------------------------------------------------------------------------------------------------------------------------------------------------------------------------------------------------------------------------------------------------------------------------------------------------------------------------------------------------------------------------------------------------------------------------------------------------------------------------------------------------------------------------------------------------------------------------------------------------------------------------------------------------------------------------------------------------------------------------------------------------------------------------------------------------------------------------------------------------------------------------------------------------------------------------------------------------------------------------------------------------------------------------------------------------------------------------------------------------------------------------------------------------------------------------------------------------------------------------------------------------------------------------------------------------------------------------------------------------------------------------------------------------------------------------------------------------------------------------------------------------------------------------------------------------------------------------------------------------------------------------------------------------------------------------------------------------------------------------------------------------------------------------------------------------------------------------------------------------------------------------------------------------------------------------------------------------------------------------------------------------------------------------------------------------------------------------------------------------------------------------------------------------------------------------------------------------------------------------------------------------------------------------------------------------------------------------------------------------------------------------------------------------------------------------------------------------------------------------------------------------------------------------------------------------------------------------------------------------------------------------------------------------------------|--------------------------------------------------------------------------------------------------------------------------------------------------------------------------------------------------------------------------------------------------------------------------------------------------------------------------------------------------------------------------------------------------------------------------------------------------------------------------------------------------------------------------------------------------------------------------------------------------------------------------------------------------------------------------------------------------------------------------------------------------------------------------------------------------------------------------------------------------------------------------------------------------------------------------------------------------|
|  |  | <p>Протокол №3/23-Д<br/>від 14.04.11 р.</p> |  | <p>науково-практичної конференції, 12-13 травня 2016 року. Чернівецький національний університет імені Юрія Федьковича. – Чернівці, 2016. – С.26-30.<br/><a href="http://elibrary.kubg.edu.ua/id/eprint/14456/1/Ivanuk_H_I_PFD0_2016.pdf">http://elibrary.kubg.edu.ua/id/eprint/14456/1/Ivanuk_H_I_PFD0_2016.pdf</a></p> <p>5. Гордійчук О.Є. Інклюзивна освіта – імператив часу / О.Є.Гордійчук// Освіта дітей з особливими потребами: від інституалізації до інклюзії. Зб. тез. доп. / Редколег. : В.В.Засенко, А.А.Колушасва, Н.І.Лазаренко, З.П.Ленів. – Вінниця : ТОВ фірма «Гланер», 2016. – С.82-85.</p> <p>6. Гордійчук О.Є. Професійна підготовка майбутнього вчителя початкової школи до інклюзивного навчання учнів: теорія і практика / О.Є.Гордійчук // Нові технології навчання: наук. метод. зб. / Інститут інноваційних технологій і змісту освіти МОН України. – Київ, 2016. – Випуск 89. – Частина 1. – С.93-98.<br/><a href="http://eprints.zu.edu.ua/24654/1/%D0%9D%D0%A2%D0%9D%20%E2%84%9689_%D0%A7%D0%90%D0%A1%D0%A2%D0%98%D0%9D%D0%90%201.pdf">http://eprints.zu.edu.ua/24654/1/%D0%9D%D0%A2%D0%9D%20%E2%84%9689_%D0%A7%D0%90%D0%A1%D0%A2%D0%98%D0%9D%D0%90%201.pdf</a></p> <p>7. Гордійчук О.Є. Підготовка майбутнього вчителя до навчання і виховання молодшого школяра засобами дитячого телебачення і кіно / О.Є.Гордійчук // <i>Научные труды SWorld. – Выпуск 45. Том 4. – Иваново: Научный мир, 2016. – С.4-9. COPERNICUS Зарубіжний збірник</i><br/><a href="https://sworld.com.ua/konfer45/53.pdf">https://sworld.com.ua/konfer45/53.pdf</a></p> <p>8. Гордійчук О.Є. Підготовка майбутніх вчителів початкових класів до роботи з батьками дітей з особливими потребами в умовах інклюзивної діяльності / О.Є.Гордійчук Інклюзивна освіта: досвід і перспективи : [монографія] / Колектив авторів; відп. ред. Г.В. Давиденко. – Вінниця, 2016. – С.177-187.<br/><a href="http://eprints.zu.edu.ua/26514/1/Inkluzivna_osvita_2016.pdf">http://eprints.zu.edu.ua/26514/1/Inkluzivna_osvita_2016.pdf</a></p> <p>9. Гордійчук О.Є.Екранне та сценічне мистецтво в початковій школі: теорія і практика : навч. посіб. / Оксана Євгенівна Гордійчук. – Чернівці : Чернівецький нац. ун-т, 2017. – 180 с.</p> <p>10. Гордійчук О.Є. Підготовка учнів класу до взаємодії з дитиною особливих потреб / Оксана Гордійчук //SWorld Journal, Issue №13 (Yolnat PE, Minsk, 2017) – URL: C.75-79.COPERNICUS<br/><a href="http://www.sworldjournal.com/e-journal/j13.pdf">http://www.sworldjournal.com/e-journal/j13.pdf</a></p> <p>11. Гордійчук О.Є. Робота вчителя в класі з інклюзивним навчанням: проблеми і пошуки/ О.Є.Гордійчук // „Educația incluzivă: dimensiuni, provocări, soluții”, conferința științifico-practică internațională (3 ; 2017 ; Bălți). Educația incluzivă: dimensiuni, provocări, soluții : Conferința</p> | <p>3. Стажування «Емпатія як основа організації інклюзивних подій».125 год. № 141/ IP-Свід 27 березня 2020 року (Грузія, УрекіНО «InclusivePractices»).</p> <p>4.Онлайн-практикум «Нейропсихологія у ранньому розвитку дитини» (13-14 червня 2020, м.Обухів, ГО «Поліна. Постійна лінія надії», тривалість 8 год.</p> <p>5.Тренінг з теми: «Особливості професійної діяльності в умовах інклюзивного освітнього середовища: виклики сьогодення» (Вінницький Інститут Відкритого міжнародного університету розвитку людини «Україна», м.Вінниця-20.06.2020 року). <b>Р/ н 1/3-58 Наказ № 73 від 22.06.2020 (6 год., кількість кредитів ЄКТС - 0,2)</b></p> <p>6.Практичний вебінар з теми: «Інклюзія в умовах дистанційного навчання» (Вінницький Інститут Відкритого міжнародного університету розвитку людини «Україна», м.Вінниця – 1 липня 2020 року). <b>Р/ н 1/4-10 Наказ № 81 від 2.07.2020(3 год., кількість кредитів ЄКТС - 0,1)</b></p> |
|--|--|---------------------------------------------|--|----------------------------------------------------------------------------------------------------------------------------------------------------------------------------------------------------------------------------------------------------------------------------------------------------------------------------------------------------------------------------------------------------------------------------------------------------------------------------------------------------------------------------------------------------------------------------------------------------------------------------------------------------------------------------------------------------------------------------------------------------------------------------------------------------------------------------------------------------------------------------------------------------------------------------------------------------------------------------------------------------------------------------------------------------------------------------------------------------------------------------------------------------------------------------------------------------------------------------------------------------------------------------------------------------------------------------------------------------------------------------------------------------------------------------------------------------------------------------------------------------------------------------------------------------------------------------------------------------------------------------------------------------------------------------------------------------------------------------------------------------------------------------------------------------------------------------------------------------------------------------------------------------------------------------------------------------------------------------------------------------------------------------------------------------------------------------------------------------------------------------------------------------------------------------------------------------------------------------------------------------------------------------------------------------------------------------------------------------------------------------------------------------------------------------------------------------------------------------------------------------------------------------------------------------------------------------------------------------------------------------------------------------------------------------------------------------------------------------------------------------------------------------------------------------------------------------------------------------------|--------------------------------------------------------------------------------------------------------------------------------------------------------------------------------------------------------------------------------------------------------------------------------------------------------------------------------------------------------------------------------------------------------------------------------------------------------------------------------------------------------------------------------------------------------------------------------------------------------------------------------------------------------------------------------------------------------------------------------------------------------------------------------------------------------------------------------------------------------------------------------------------------------------------------------------------------|

|  |  |  |  |                                                                                                                                                                                                                                                                                                                                                                                                                                                                                                                                                                                                                                                                                                                                                                                                                                                                                                                                                                                                                                                                                                                                                                                                                                                                                                                                                                                                                                                                                                                                                                                                                                                                                                                                                                                                                                                                                                                                                                                                                                                                                                                                                                                                                                                                                                                                                                                                                                                                                               |                                                                                                                                                                                                                                                                                                                                                                                                                                                                                                                                                                                                                                                                                                                                                                                                                                                |
|--|--|--|--|-----------------------------------------------------------------------------------------------------------------------------------------------------------------------------------------------------------------------------------------------------------------------------------------------------------------------------------------------------------------------------------------------------------------------------------------------------------------------------------------------------------------------------------------------------------------------------------------------------------------------------------------------------------------------------------------------------------------------------------------------------------------------------------------------------------------------------------------------------------------------------------------------------------------------------------------------------------------------------------------------------------------------------------------------------------------------------------------------------------------------------------------------------------------------------------------------------------------------------------------------------------------------------------------------------------------------------------------------------------------------------------------------------------------------------------------------------------------------------------------------------------------------------------------------------------------------------------------------------------------------------------------------------------------------------------------------------------------------------------------------------------------------------------------------------------------------------------------------------------------------------------------------------------------------------------------------------------------------------------------------------------------------------------------------------------------------------------------------------------------------------------------------------------------------------------------------------------------------------------------------------------------------------------------------------------------------------------------------------------------------------------------------------------------------------------------------------------------------------------------------|------------------------------------------------------------------------------------------------------------------------------------------------------------------------------------------------------------------------------------------------------------------------------------------------------------------------------------------------------------------------------------------------------------------------------------------------------------------------------------------------------------------------------------------------------------------------------------------------------------------------------------------------------------------------------------------------------------------------------------------------------------------------------------------------------------------------------------------------|
|  |  |  |  | <p>științifico-practică internațională, Ed. a 3-a, Bălți. – Bălți : S. n., 2017 (TipografiadinBălți). – С.164-169. <i>науково-практична конференція</i> ISBN 978-9975-132-99-2.376(082)=135.1=161.2=161.1Е 19</p> <p>12. <i>Гордійчук О.Є.</i> Якісна підготовка майбутнього вчителя початкової школи до роботи в класі з інклюзивним навчанням: завдання та пошуки/ О.Є.Гордійчук // Якісна освіта в Україні: тенденції, проблеми, перспективи : Матеріали Міжнародної науково-практичної конференції (Чернівці, 26-28 жовтня 2017 р.) – Чернівці: Чернівецький нац. ун-т, 2017. – С.150-152.</p> <p>13. <i>Гордійчук О.Є.</i> Професійна підготовка майбутнього вчителя початкової школи до моделювання роботи в класі з інклюзивним навчанням / О.Є.Гордійчук. – Професійна підготовка фахівців: креативний підхід: монографія / за ред. О.А.Дубасенюк. – Житомир : Вид. Євенок О.О., 2017. – С. 282-298.<br/> <a href="http://eprints.zu.edu.ua/28989/1/%D0%9C%D0%9E%D0%9D%D0%9E%20%D0%96%D0%B8%D1%82%D0%BE%D0%BC%D0%B8%D1%80_%D0%BA%D0%BE%D0%BD%D1%84_2017.pdf">http://eprints.zu.edu.ua/28989/1/%D0%9C%D0%9E%D0%9D%D0%9E%20%D0%96%D0%B8%D1%82%D0%BE%D0%BC%D0%B8%D1%80_%D0%BA%D0%BE%D0%BD%D1%84_2017.pdf</a></p> <p>14. <i>Гордійчук О.Є.</i> Ключові аспекти підготовки майбутнього вчителя початкової школи до роботи в класі з інклюзивним навчання в новій українській школі / О.Є.Гордійчук // Формування публічної служби, чутливої до людей з особливими потребами : цифрові технології : матеріали наук.-практ. конф. за міжнар.участю (Київ, 10 листоп.2017 р.) / за заг.ред.В.С.Куйбіди, М.М.Білинської, В.М.Сороко, Л.А.Гаєвської. – Київ : НАДУ, 2017. – С.63-66.</p> <p>15. <i>Гордійчук О.Є.</i> Упровадження майбутнім учителем початкової школи інноваційних технологій у класі з інклюзивним навчанням /О.Є.Гордійчук // Пост-травматичний стресовий розлад: дорослі, діти та родини в ситуації війни – Міжнародне науково-практичне видання / заг.ред.: І.Маноха, Г.Собчук. – Том III – Варшава. – Київ : ПАН – Гнозис, 2018. – С.187-202.</p> <p>16. <i>Гордійчук О.Є.</i> Підготовка майбутнього вчителя початкової школи до взаємодії з тьютором дитини з особливими потребами: теоретичні орієнтири / О.Є.Гордійчук // Open Access Peer-reviewed Journal Science Review. - 3(10), March 2018 Vol.6 Scientific Educational CenterWarsaw, Poland Numer KRS: 0000672864 REGON: 367026200NIP: 5213776394ISSN 2544-9346 – p.29-36. <i>COPERNICUS</i> «International</p> | <p>7.Вебінар «Завдання та оцінювання в умовах дистанційного навчання: від інклюзії до індивідуального навчання» (Вінниця, 15 серпня 2020 р.) ). (5 год., кількість кредитів ЄКТС - 0,1)</p> <p>8.Вебінар з теми: «Методика проведення навчальних занять із дітьми з інтелектуальними порушеннями в інклюзивному освітньому просторі»(Центр компетенцій. Національний педагогічний університет ім. М.П.Драгоманова. – 20 серпня 2020 року. Тривалість 2 год /0,06 ЄКТС. Сертифікат СМ 012.)</p> <p>9.Курси підвищення кваліфікації з застосуванням сучасних методів організації та проведення навчального процесу в дистанційній та змішаній формі. Цикл вебінарів «Інструменти фасилітації для проведення ефективних навчальних заходів в онлайн-форматі» № 1092.20(30 год, 1 кредит ЄКТС).</p> <p>10. Міжнародний практичний семінар «Від</p> |
|--|--|--|--|-----------------------------------------------------------------------------------------------------------------------------------------------------------------------------------------------------------------------------------------------------------------------------------------------------------------------------------------------------------------------------------------------------------------------------------------------------------------------------------------------------------------------------------------------------------------------------------------------------------------------------------------------------------------------------------------------------------------------------------------------------------------------------------------------------------------------------------------------------------------------------------------------------------------------------------------------------------------------------------------------------------------------------------------------------------------------------------------------------------------------------------------------------------------------------------------------------------------------------------------------------------------------------------------------------------------------------------------------------------------------------------------------------------------------------------------------------------------------------------------------------------------------------------------------------------------------------------------------------------------------------------------------------------------------------------------------------------------------------------------------------------------------------------------------------------------------------------------------------------------------------------------------------------------------------------------------------------------------------------------------------------------------------------------------------------------------------------------------------------------------------------------------------------------------------------------------------------------------------------------------------------------------------------------------------------------------------------------------------------------------------------------------------------------------------------------------------------------------------------------------|------------------------------------------------------------------------------------------------------------------------------------------------------------------------------------------------------------------------------------------------------------------------------------------------------------------------------------------------------------------------------------------------------------------------------------------------------------------------------------------------------------------------------------------------------------------------------------------------------------------------------------------------------------------------------------------------------------------------------------------------------------------------------------------------------------------------------------------------|

|  |  |  |  |                                                                                                                                                                                                                                                                                                                                                                                                                                                                                                                                                                                                                                                                                                                                                                                                                                                                                                                                                                                                                                                                                                                                                                                                                                                                                                                                                                                                                                                                                                                                                                                                                                                                                                                                                                                                                                                                                                                                                                                                                                                                                                                                                                                                                                                                                                                                                                                                                                                                                                                                                                                                                                                              |                                                                                                                                                                                                                      |
|--|--|--|--|--------------------------------------------------------------------------------------------------------------------------------------------------------------------------------------------------------------------------------------------------------------------------------------------------------------------------------------------------------------------------------------------------------------------------------------------------------------------------------------------------------------------------------------------------------------------------------------------------------------------------------------------------------------------------------------------------------------------------------------------------------------------------------------------------------------------------------------------------------------------------------------------------------------------------------------------------------------------------------------------------------------------------------------------------------------------------------------------------------------------------------------------------------------------------------------------------------------------------------------------------------------------------------------------------------------------------------------------------------------------------------------------------------------------------------------------------------------------------------------------------------------------------------------------------------------------------------------------------------------------------------------------------------------------------------------------------------------------------------------------------------------------------------------------------------------------------------------------------------------------------------------------------------------------------------------------------------------------------------------------------------------------------------------------------------------------------------------------------------------------------------------------------------------------------------------------------------------------------------------------------------------------------------------------------------------------------------------------------------------------------------------------------------------------------------------------------------------------------------------------------------------------------------------------------------------------------------------------------------------------------------------------------------------|----------------------------------------------------------------------------------------------------------------------------------------------------------------------------------------------------------------------|
|  |  |  |  | <p>Trendsinscienceand Technology (Warsaw-Poland, 2018<br/> <a href="https://www.academia.edu/36450240/ПІДГОТОВКА_МАЙБУТЬОГО_ВЧИТЕЛЯ_ПОЧАТКОВОЇ_ШКОЛИ_ДО_В_ЗАСМОДІІ_З_ТЮТОРОМ_ТЕОРЕТИЧНІ_ОРІЄНТИР_І">https://www.academia.edu/36450240/ПІДГОТОВКА_МАЙБУТЬОГО_ВЧИТЕЛЯ_ПОЧАТКОВОЇ_ШКОЛИ_ДО_В_ЗАСМОДІІ_З_ТЮТОРОМ_ТЕОРЕТИЧНІ_ОРІЄНТИР_І</a></p> <p>16. <i>Hordiichuk Oksana Yevgenivna</i>. Training future elementary school teacher Tointeract with tutorofachildwithspecialdemands/ Oksana Yevgenivna Hordiichuk // EVROPSKÝ FILOZOFICKÝANISTORICKÝ DISKURZ Svazek 4 2. Vydán 2018 EUROPEAN PHILOSOPHICALAND HISTORICAL DISCOURSE Volume 4Issue 2 – 2018. P. 66-71.<br/> The Journalisindexingby Index Copernicus:<br/> <a href="https://journals.indexcopernicus.com/search/details?id=46666">https://journals.indexcopernicus.com/search/details?id=46666</a></p> <p>17. <i>Гордійчук О.Є.</i> Методологічна культура майбутнього вчителя у професійній підготовці до інклюзивного навчання учнів: сутність і складові / О.Є.Гордійчук // ПідготовкапедагогаXXІстоліттякрізьпризмуідейВасиляСухомлинського: зб. наук. праць Всеукр. наук.-практ. конф., 22 травня 2018 р.: [наук. ред. Н. В. Ігнатенко, О. І. Шапран; уклад. : Н. П. Онищенко]. Переяслав-Хмельницький, (Київ. обл.): ФОП Домбровська Я. М., 2018. С.10-13.</p> <p>18. <i>Гордійчук О.Є.</i> Проектна діяльність у системі професійної підготовки майбутнього вчителя початкової школи до інклюзивного навчання учнів / О.Є.Гордійчук // Сучасна освіта в контексті нової української школи: зб. тез за матеріалами Всеукраїнської науково-практичної конференції з міжнародною участю, 11-12 жовтня 2018 р. / М-во освіти і науки України, Інститут післядипломної педагогічної освіти Чернівецької області [та ін.]. – Чернівці, 2018. – С.142-144.</p> <p>19. <i>Гордійчук О.Є.</i> Теоретико-методологічний контекст інклюзивного навчання в професійній підготовці майбутнього вчителя початкової школи / О.Є.Гордійчук // Освіта осіб з особливими потребами: шляхи розбудови: зб. наук. праць / за ред. В.В. Засенка, А.А. Колупаєвої. – К.: Вид. «ФОП Симоненко О.І.», 2018. – Вип. 14. – С.29-47.<br/> <a href="https://spp.org.ua/index.php/journal/article/view/35">https://spp.org.ua/index.php/journal/article/view/35</a></p> <p>20. <i>Гордійчук О.Є.</i> Майбутній учитель і неформальна інклюзивна практика: цінності, процес і результат / О.Є.Гордійчук // Збірник наукових праць Хмельницького інституту соціальних технологій Університету «Україна». №17 – 2019. – С.40-45.<br/> <a href="http://histnauka.wixsite.com/home">http://histnauka.wixsite.com/home</a></p> | <p>інклюзії до індивідуального підходу: завдання та оцінювання в умовах дистанційного навчання» (Вінниця, 23 вересня 2020 р.) (5 год., кількість кредитів ЄКТС - 0,2)<br/> Р/ н 1/6-49 Наказ № 93 від 23.09.2020</p> |
|--|--|--|--|--------------------------------------------------------------------------------------------------------------------------------------------------------------------------------------------------------------------------------------------------------------------------------------------------------------------------------------------------------------------------------------------------------------------------------------------------------------------------------------------------------------------------------------------------------------------------------------------------------------------------------------------------------------------------------------------------------------------------------------------------------------------------------------------------------------------------------------------------------------------------------------------------------------------------------------------------------------------------------------------------------------------------------------------------------------------------------------------------------------------------------------------------------------------------------------------------------------------------------------------------------------------------------------------------------------------------------------------------------------------------------------------------------------------------------------------------------------------------------------------------------------------------------------------------------------------------------------------------------------------------------------------------------------------------------------------------------------------------------------------------------------------------------------------------------------------------------------------------------------------------------------------------------------------------------------------------------------------------------------------------------------------------------------------------------------------------------------------------------------------------------------------------------------------------------------------------------------------------------------------------------------------------------------------------------------------------------------------------------------------------------------------------------------------------------------------------------------------------------------------------------------------------------------------------------------------------------------------------------------------------------------------------------------|----------------------------------------------------------------------------------------------------------------------------------------------------------------------------------------------------------------------|



|  |  |  |  |                                                                                                                                                                                                                                                                                                                                                                                                                                                                                                                                                                                                                                                                                                                                                                                                                                                                                                                                                                                                                                                                                                                                                                                                                                                                                                                                                                                                                                                                                                                                                                                                                                                                                                                                                                                                                                                                                                                                                                                                                                                                                                                                                                                                                                                                                                                                                                                                                                                                                                                                                                                                                                                                                                                  |  |
|--|--|--|--|------------------------------------------------------------------------------------------------------------------------------------------------------------------------------------------------------------------------------------------------------------------------------------------------------------------------------------------------------------------------------------------------------------------------------------------------------------------------------------------------------------------------------------------------------------------------------------------------------------------------------------------------------------------------------------------------------------------------------------------------------------------------------------------------------------------------------------------------------------------------------------------------------------------------------------------------------------------------------------------------------------------------------------------------------------------------------------------------------------------------------------------------------------------------------------------------------------------------------------------------------------------------------------------------------------------------------------------------------------------------------------------------------------------------------------------------------------------------------------------------------------------------------------------------------------------------------------------------------------------------------------------------------------------------------------------------------------------------------------------------------------------------------------------------------------------------------------------------------------------------------------------------------------------------------------------------------------------------------------------------------------------------------------------------------------------------------------------------------------------------------------------------------------------------------------------------------------------------------------------------------------------------------------------------------------------------------------------------------------------------------------------------------------------------------------------------------------------------------------------------------------------------------------------------------------------------------------------------------------------------------------------------------------------------------------------------------------------|--|
|  |  |  |  | <p>21. <i>Гордійчук О.Є.</i> Практична підготовка майбутнього вчителя початкової школи до інклюзивного навчання учнів: сучасний стан і шляхи комплексного оновлення /О.Є.Гордійчук // Науковий часопис Національного педагогічного університету імені М.П.Драгоманова. Серія Корекційна педагогіка та спеціальна психологія. – Випуск 39 : збірник наукових праць. / М-во освіти і науки України, Нац. пед. ун-т імені М.П.Драгоманова. – Київ : Вид-во НПУ імені М.П.Драгоманова, 2019. – С.64-71. <u>фаховий</u><br/> <a href="https://sj.npu.edu.ua/index.php/kpsp/article/view/750">https://sj.npu.edu.ua/index.php/kpsp/article/view/750</a></p> <p>22. Майбутній учитель. Дитина з особливими освітніми потребами. Батьки: точки дотику // Неформальна освіта: кращі практики і проекти : журнал / [гол. ред. Н.П. Павлик, відп. ред. К.А. Марчук]. – Житомир : Вид-во Житомирського держ. ун-ту імені І. Франка, 2019. – Вип. 2. – 130 с.<br/> <a href="https://webcache.googleusercontent.com/search?q=cache:JSp4FvsSpf8J:https://dismp.gov.ua/wp-content/plugins/download-attachments/includes/download.php%3Fid%3D861+%&amp;cd=1&amp;hl=uk&amp;ct=clnk&amp;gl=ua">https://webcache.googleusercontent.com/search?q=cache:JSp4FvsSpf8J:https://dismp.gov.ua/wp-content/plugins/download-attachments/includes/download.php%3Fid%3D861+%&amp;cd=1&amp;hl=uk&amp;ct=clnk&amp;gl=ua</a></p> <p>23. <i>Гордійчук О.Є.</i> Організаційно-процесуальні засади моделі професійної підготовки майбутнього вчителя початкової школи до інклюзивного навчання учнів // Соціальне партнерство та міжвідомча взаємодія у вирішенні актуальних проблем інклюзії : Матеріали Міжнародної науково-практичної конференції (Чернівці, 22 листопада 2019 р.). Чернівці : Технодрук, 2019. – С.67-71.<br/> <a href="https://sci.ldubgd.edu.ua/bitstream/123456789/6769/1/19_%D0%92%D0%B0%D1%81_%D0%92%D0%B5%D0%BB.pdf">https://sci.ldubgd.edu.ua/bitstream/123456789/6769/1/19_%D0%92%D0%B0%D1%81_%D0%92%D0%B5%D0%BB.pdf</a></p> <p>24. <i>Гордійчук О.Є.</i> Громадська організація «Інклюзивний простір. Українська спільнота» як інноваційний ресурсу професійній підготовці фахівців // Актуальні питання теорії і практики інклюзивного навчання у закладах освіти : монографія / [кол. авт.: Гаврилова Н. С., Миронова С. П., Платаш Л. Б., Романюк С. З. та ін.] ; за заг. ред. Л. Б. Платаш. Чернівці: Технодрук, 2020. – С.137-144.</p> <p>25. <i>Гордійчук О.Є.</i> Навчально-змістовий ресурс професійної підготовки майбутнього вчителя початкової школи до інклюзивного навчання учнів: аналіз та адаптація. Актуальні питання корекційної освіти (педагогічні науки): збірник наукових праць: вип.. 16 том</p> |  |
|--|--|--|--|------------------------------------------------------------------------------------------------------------------------------------------------------------------------------------------------------------------------------------------------------------------------------------------------------------------------------------------------------------------------------------------------------------------------------------------------------------------------------------------------------------------------------------------------------------------------------------------------------------------------------------------------------------------------------------------------------------------------------------------------------------------------------------------------------------------------------------------------------------------------------------------------------------------------------------------------------------------------------------------------------------------------------------------------------------------------------------------------------------------------------------------------------------------------------------------------------------------------------------------------------------------------------------------------------------------------------------------------------------------------------------------------------------------------------------------------------------------------------------------------------------------------------------------------------------------------------------------------------------------------------------------------------------------------------------------------------------------------------------------------------------------------------------------------------------------------------------------------------------------------------------------------------------------------------------------------------------------------------------------------------------------------------------------------------------------------------------------------------------------------------------------------------------------------------------------------------------------------------------------------------------------------------------------------------------------------------------------------------------------------------------------------------------------------------------------------------------------------------------------------------------------------------------------------------------------------------------------------------------------------------------------------------------------------------------------------------------------|--|

|                             |                                                         |                                                                                                                                                          |                                                                                                                                                                                                 |          |                                                                                                                                                                                                                                                                                                                                                                                                                                                                                                                                                                                                                                                                                                                                                                                                                                                                                                                                                                                                                                                                                                                                                                                                                                                                                                                                                                                                                                                                                                                                                                                                                                                                                                                                                                               |                                                                                                                                                                                                                                                                                                                                              |
|-----------------------------|---------------------------------------------------------|----------------------------------------------------------------------------------------------------------------------------------------------------------|-------------------------------------------------------------------------------------------------------------------------------------------------------------------------------------------------|----------|-------------------------------------------------------------------------------------------------------------------------------------------------------------------------------------------------------------------------------------------------------------------------------------------------------------------------------------------------------------------------------------------------------------------------------------------------------------------------------------------------------------------------------------------------------------------------------------------------------------------------------------------------------------------------------------------------------------------------------------------------------------------------------------------------------------------------------------------------------------------------------------------------------------------------------------------------------------------------------------------------------------------------------------------------------------------------------------------------------------------------------------------------------------------------------------------------------------------------------------------------------------------------------------------------------------------------------------------------------------------------------------------------------------------------------------------------------------------------------------------------------------------------------------------------------------------------------------------------------------------------------------------------------------------------------------------------------------------------------------------------------------------------------|----------------------------------------------------------------------------------------------------------------------------------------------------------------------------------------------------------------------------------------------------------------------------------------------------------------------------------------------|
|                             |                                                         |                                                                                                                                                          |                                                                                                                                                                                                 |          | <p>1 / за ред. М.К.Шеремет. – Кам'янець-Подільський: Видавець. Ковальчук О.В., 2020. – С. 92-104.<br/> <a href="http://aqce.com.ua/vipusk-n16-tom12020/gordijchuk-oje-navchalno-zmistovij-resurs-profesijnoi-pidgotovki-majbutnogo-vchitelja.html">http://aqce.com.ua/vipusk-n16-tom12020/gordijchuk-oje-navchalno-zmistovij-resurs-profesijnoi-pidgotovki-majbutnogo-vchitelja.html</a></p> <p>26. <i>Hanna P. Byhar</i>. Pedagogical Conditions for the Development of Self-Educational Competence of Future Specialists in the Study of Professional Subjects/<i>Hanna P. Byhar, Valentyna H. Zvozdetska, Inna S. Prokop, Iryna I. Pits, Oksana Ye. Hordiichuk</i>// International Journal of Higher Education, Vol. 9, No. 7 (Special Issue). – Sciedu Press, Канада. 2020. – P. 257-266 (Scopus)<br/> <a href="https://doi.org/10.5430/ijhe.v9n7p257">https://doi.org/10.5430/ijhe.v9n7p257</a></p> <p>27. <b>Гордійчук О.Є.</b> Адаптація змісту програм професійно-орієнтованих навчальних дисциплін та оптимізація процесу підготовки майбутнього вчителя початкової школи до інклюзивного навчання учнів /Інновації у професійно-педагогічній підготовці майбутнього вчителя: проблеми і орієнтири: <b>колект. монографії</b> / за заг. ред.. М.Г.Іванчук. – Чернівці. – Чернівці : Чернівецький нац. ун-т ім. Ю.Федьковича, 2020. – 352 с. (мої сторінки 105-126)</p> <p>28. <b>Гордійчук О.Є.</b> Студія віртуального інклюзивного простору: від точок дотику до точок сталого розвитку різнопрофільних фахівців // Матеріали <b>Всеукраїнської науково-практичної конференції</b> «Практичні комунікаційні кейси в інклюзивному освітньому середовищі» (Київ, 30 листопада 2020 року.) _ - К. : Київський університет імені Бориса Грінченка, 2020. – С.7-10.</p> |                                                                                                                                                                                                                                                                                                                                              |
| <b>Бигар Ганна Павлівна</b> | Доцент кафедри педагогіки та методики початкової освіти | Чернівецький державний університет імені Юрія Федьковича; 2000 р., спеціальність «Початкове навчання. Українознавство», кваліфікація «Вчитель початкових | Кандидат педагогічних наук зі спеціальності 13.00.01 – Загальна педагогіка та історія педагогіки, Диплом ДК №035675, Протокол № 40-06/7 від 04.07.2006 р.<br><br>Тема кандидатської дисертації: | 19 років | <p><b>1.Byhar.</b> Trainingfutureprimaryschoolteachersinthecontextofdevelopingconstructiveskillsinyoungerpupils / O.Makoviichuk, A.Shulha, O.Shestobuz, I.Pits, I.Prokop, H.Byhar // <i>Revista Romanea scapentru Educatie Multidimensionala</i>. – Vol. 12 (1). – Iasi (<b>Romania</b>), 2020. – P. 232-250. (<b>Web of Science</b>)<br/> <a href="https://doi.org/10.18662/rrem/12.1sup1/233">https://doi.org/10.18662/rrem/12.1sup1/233</a></p> <p><b>2.Hanna P. Byhar.</b> Pedagogical Conditions for the Development of Self-Educational Competence of Future Specialistsin the Studyof Professional Subjects/<i>Hanna P. Byhar, Valentyna H. Zvozdetska, Inna S. Prokop, Iryna I. Pits, OksanaYe. Hordiichuk</i>//International Journal of Higher Education, Vol. 9, No. 7 (SpecialIssue). – ScieduPress, Канада.</p>                                                                                                                                                                                                                                                                                                                                                                                                                                                                                                                                                                                                                                                                                                                                                                                                                                                                                                                                                   | <p>Національний педагогічний університет імені М.П.Драгоманова кафедра педагогіки та методики початкової освіти, довідка про проходження стажування № 558від 20.12.2012</p> <p>Тернопільський національний педагогічний університет імені В.Гнатюка від 16.11.2017р. №1336-33/03</p> <p>Празький інститут підвищення кваліфікації, тема:</p> |

|  |  |                                                                                       |                                                                                                                                                                                                                                                  |                                                                                                                                                                                                                                                                                                                                                                                                                                                                                                                                                                                                                                                                                                                                                                                                                                                                                                                                                                                                                                                                                                                                                                                                                                                                                                                                                                                                                                                                                                                                                                                                                                                                                                                                                                                                                                                                                                                                                         |                                                                                                                                                                                                                                                                                                               |
|--|--|---------------------------------------------------------------------------------------|--------------------------------------------------------------------------------------------------------------------------------------------------------------------------------------------------------------------------------------------------|---------------------------------------------------------------------------------------------------------------------------------------------------------------------------------------------------------------------------------------------------------------------------------------------------------------------------------------------------------------------------------------------------------------------------------------------------------------------------------------------------------------------------------------------------------------------------------------------------------------------------------------------------------------------------------------------------------------------------------------------------------------------------------------------------------------------------------------------------------------------------------------------------------------------------------------------------------------------------------------------------------------------------------------------------------------------------------------------------------------------------------------------------------------------------------------------------------------------------------------------------------------------------------------------------------------------------------------------------------------------------------------------------------------------------------------------------------------------------------------------------------------------------------------------------------------------------------------------------------------------------------------------------------------------------------------------------------------------------------------------------------------------------------------------------------------------------------------------------------------------------------------------------------------------------------------------------------|---------------------------------------------------------------------------------------------------------------------------------------------------------------------------------------------------------------------------------------------------------------------------------------------------------------|
|  |  | <p>класів та українознавства», диплом спеціаліста РН № 13891300 від 15.07.2000 р.</p> | <p>«Українська педагогічна преси Канади як фактор розвитку рідномовного шкільництва в діаспорі (друга пол. XX ст.»</p> <p>Доцент кафедри педагогіки та методики початкової освіти, атестат 12 ДЦ 020651, Протокол № 4/48-Д від 23.12.2008 р.</p> | <p>2020. – P. 257-266(Scopus)<a href="https://doi.org/10.5430/ijhe.v9n7p257">https://doi.org/10.5430/ijhe.v9n7p257</a></p> <p><b>3. Бигар Г.П.</b> Розвиток системи неперервної освіти в контексті суспільних трансформацій XXI століття: колективна моногр. / за ред. проф. М.Г.Іванчук. // Авт. кол. кафедри педагогіки та методики початкової освіти – Чернівці : Чернівецький національний університет ім. Ю.Федьковича, 2016 – 400с</p> <p><b>4. Oliinyk N. Ia., Vyhar H.P.</b> Training of Future Teachers For Educational Work In Children's Health And Recreation Camps // Theory and practice of competence approach to higher education in Ukraine: monograph/edit. I.M.Trubavina, S.T. Zolotukhina. – Vienna: Premier Publishing, 2019. – S. 145-155.– ISBN 978-3-903197-55-8.</p> <p><b>5. Vyhar A., Pits I., Prokop I.</b> Formation of tolerance of future primary school teachers// Theory and Practice of Future Teacher's Training for Work in New Ukrainian School: monograph / Edit. I. F. Prokopenko, I. M. Trubavina. – Prague, 2020. – 660 p.</p> <p><b>6. Бигар Г.П.</b> Формування толерантності майбутніх учителів початкової школи. Інновації у професійно-педагогічній підготовці майбутнього вчителя: проблеми і орієнтири : колективна монографія / за заг. ред. М.Г.Іванчук. Чернівці: Чернівецький нац. ун-т ім. Ю.Федьковича, 2020. С. 56-69.</p> <p><b>7. Бигар Г.</b> Психологічні особливості організації самостійної роботи з молодшими школярами /Ганна Бигар / Науковий вісник Чернівецького університету: Збірник наукових праць. Вип. 764. Педагогіка та психологія. – Чернівці: ЧНУ, 2015. – С.9-14.</p> <p><b>8. Бигар Г.П., Іваночко О. В.</b> Особливості формування здоров'язберігаючої компетентності у майбутніх вчителів початкових класів [Текст] / О. В. Іваночко, Г. П. Бигар // «Педагогіка в системі гуманітарного знання» (г. Хмельницький, 18-19 лютого 2016 г.). – Херсон: Издательский дом</p> | <p>Supplement to the certificate of attainment for the «Qualification enhancement programme for the professors of high educational establishments: Publishing and project activity in the European Union countries a bedside approach», сертифікат про проходження стажування № 052016043 від 9.07.2016р.</p> |
|--|--|---------------------------------------------------------------------------------------|--------------------------------------------------------------------------------------------------------------------------------------------------------------------------------------------------------------------------------------------------|---------------------------------------------------------------------------------------------------------------------------------------------------------------------------------------------------------------------------------------------------------------------------------------------------------------------------------------------------------------------------------------------------------------------------------------------------------------------------------------------------------------------------------------------------------------------------------------------------------------------------------------------------------------------------------------------------------------------------------------------------------------------------------------------------------------------------------------------------------------------------------------------------------------------------------------------------------------------------------------------------------------------------------------------------------------------------------------------------------------------------------------------------------------------------------------------------------------------------------------------------------------------------------------------------------------------------------------------------------------------------------------------------------------------------------------------------------------------------------------------------------------------------------------------------------------------------------------------------------------------------------------------------------------------------------------------------------------------------------------------------------------------------------------------------------------------------------------------------------------------------------------------------------------------------------------------------------|---------------------------------------------------------------------------------------------------------------------------------------------------------------------------------------------------------------------------------------------------------------------------------------------------------------|

|  |  |  |  |                                                                                                                                                                                                                                                                                                                                                                                                                                                                                                                                                                                                                                                                                                                                                                                                                                                                                                                                                                                                                                                                                                                                                                                                                                                                                                                                                                                                                                                                                                                                                                                                                                                                                                                                                                                                                                                                                                                                                                                                                                                                                                                                                                                                                                                                                                                                                                            |  |
|--|--|--|--|----------------------------------------------------------------------------------------------------------------------------------------------------------------------------------------------------------------------------------------------------------------------------------------------------------------------------------------------------------------------------------------------------------------------------------------------------------------------------------------------------------------------------------------------------------------------------------------------------------------------------------------------------------------------------------------------------------------------------------------------------------------------------------------------------------------------------------------------------------------------------------------------------------------------------------------------------------------------------------------------------------------------------------------------------------------------------------------------------------------------------------------------------------------------------------------------------------------------------------------------------------------------------------------------------------------------------------------------------------------------------------------------------------------------------------------------------------------------------------------------------------------------------------------------------------------------------------------------------------------------------------------------------------------------------------------------------------------------------------------------------------------------------------------------------------------------------------------------------------------------------------------------------------------------------------------------------------------------------------------------------------------------------------------------------------------------------------------------------------------------------------------------------------------------------------------------------------------------------------------------------------------------------------------------------------------------------------------------------------------------------|--|
|  |  |  |  | <p>"Гельветика", 2016.<br/> <b>URL:</b> <a href="http://molodyvcheny.in.ua/files/conf/ped/18nov2016/31.pdf">http://molodyvcheny.in.ua/files/conf/ped/18nov2016/31.pdf</a></p> <p><b>9. Hanna Byhar, Iryna Pits, Olesia Oliinyk</b>, Building a conceptual model for pedagogy of partnership in the New Ukrainian School //Studia Gdanskie. Wzje Irzcczywistosc. Tom XV, Gdansk 2018.– Widawnictwo Gdanskij Wyzszy Szkoły Humanistyczny. – S. 307-320. – ISSN 1731-8440, e-ISSN 2544-1426.<br/> <a href="http://www.gwsh.gda.pl/uploads/oryginal/4/3/fe1d3Studia_Gdanskie_tom_15.pdf">http://www.gwsh.gda.pl/uploads/oryginal/4/3/fe1d3Studia_Gdanskie_tom_15.pdf</a></p> <p><b>10. Романишина О. Я., Бигар Г. П.</b> Педагогічні технології розвитку фасилітації майбутніх фахівців гуманітарного профілю //Теорія і методика виховання: науково-педагогічний вісник. Вип 10. – Херсон: ОЛДІ – ПЛЮС, Т33 2018. – С.41-44. – ISBN 978-966-289-248-2.</p> <p><b>11. Бигар, Г. П., Прокоп, І. С., Піц, І. І.</b> (2019) Формування професійної ідентичності майбутніх учителів як один із факторів професіоналізму. <i>Молодий вчений: журн</i>, 5, 399-410.<br/> <b>DOI:</b> <a href="https://doi.org/10.32839/2304-5809/2019-5-69-85">https://doi.org/10.32839/2304-5809/2019-5-69-85</a></p> <p><b>12. Бигар, Г. П., Прокоп, І. С., Піц, І. І.</b> (2019) Питання толерантності у підготовці майбутніх учителів дисциплін гуманітарного циклу. <i>Теорія і методика виховання: наук.-пед. вісник. Херсон: Олді. плюс</i>, 11, 17-23.</p> <p><b>13. Pits, I., Byhar, H., Shevchuk, K., &amp; Makoviichuk, O.</b> (2020). Pedagogical Conditions of Young Learners' Social Competence Formation in the Educational Process of Modern Ukrainian Primary School. <i>Pedagogical Discourse</i>, (28), 13-22. <b>(Copernicus) ICV 2019: 90.17</b><br/> ISSN <a href="https://ojs.kgpa.km.ua/index.php/peddiscourse/article/view/1079">2309-9127</a>; eISSN <a href="https://ojs.kgpa.km.ua/index.php/peddiscourse/issue/view/39">2313-8769</a><br/> <a href="https://ojs.kgpa.km.ua/index.php/peddiscourse/article/view/1079">https://ojs.kgpa.km.ua/index.php/peddiscourse/article/view/1079</a><br/> <a href="https://ojs.kgpa.km.ua/index.php/peddiscourse/issue/view/39">https://ojs.kgpa.km.ua/index.php/peddiscourse/issue/view/39</a></p> <p>Категорія Б (02.07.2020)</p> |  |
|--|--|--|--|----------------------------------------------------------------------------------------------------------------------------------------------------------------------------------------------------------------------------------------------------------------------------------------------------------------------------------------------------------------------------------------------------------------------------------------------------------------------------------------------------------------------------------------------------------------------------------------------------------------------------------------------------------------------------------------------------------------------------------------------------------------------------------------------------------------------------------------------------------------------------------------------------------------------------------------------------------------------------------------------------------------------------------------------------------------------------------------------------------------------------------------------------------------------------------------------------------------------------------------------------------------------------------------------------------------------------------------------------------------------------------------------------------------------------------------------------------------------------------------------------------------------------------------------------------------------------------------------------------------------------------------------------------------------------------------------------------------------------------------------------------------------------------------------------------------------------------------------------------------------------------------------------------------------------------------------------------------------------------------------------------------------------------------------------------------------------------------------------------------------------------------------------------------------------------------------------------------------------------------------------------------------------------------------------------------------------------------------------------------------------|--|

|  |  |  |  |                                                                                                                                                                                                                                                                                                                                                                                                                                                                                                                                                                                                                                                                                                                                                                                                                                                                                                                                                                                                                                                                                                                                                                                                                                                                                                                                                                                                                                                                                                                                                                                                                                                                                                                                                                                                                                                                                                                                                                                                                                                                                                                                                                                                                                                                                                                                                                                                                                                                                                 |  |
|--|--|--|--|-------------------------------------------------------------------------------------------------------------------------------------------------------------------------------------------------------------------------------------------------------------------------------------------------------------------------------------------------------------------------------------------------------------------------------------------------------------------------------------------------------------------------------------------------------------------------------------------------------------------------------------------------------------------------------------------------------------------------------------------------------------------------------------------------------------------------------------------------------------------------------------------------------------------------------------------------------------------------------------------------------------------------------------------------------------------------------------------------------------------------------------------------------------------------------------------------------------------------------------------------------------------------------------------------------------------------------------------------------------------------------------------------------------------------------------------------------------------------------------------------------------------------------------------------------------------------------------------------------------------------------------------------------------------------------------------------------------------------------------------------------------------------------------------------------------------------------------------------------------------------------------------------------------------------------------------------------------------------------------------------------------------------------------------------------------------------------------------------------------------------------------------------------------------------------------------------------------------------------------------------------------------------------------------------------------------------------------------------------------------------------------------------------------------------------------------------------------------------------------------------|--|
|  |  |  |  | <p><a href="http://nfv.ukrintei.ua/view/5b1925e27847426a2d0ab58b">http://nfv.ukrintei.ua/view/5b1925e27847426a2d0ab58b</a></p> <p>14. Шевчук Кристина, <b>Бигар Ганна</b>, Предик Аліна. Особливості підготовки майбутніх учителів початкових класів до організації краєзнавчої роботи/ Педагогічні науки: теорія, історія, інноваційні технології. – 2020. – № 2 (96). – С.215-224.<b>(Copernicus)</b>.<br/>ISSN 2414-9799 (Online), ISSN 2312-5993 (Print)<br/><a href="https://pedscience.sspu.edu.ua/?page_id=1326">https://pedscience.sspu.edu.ua/?page_id=1326</a><br/><a href="https://pedscience.sspu.edu.ua/wp-content/uploads/2020/06/220-ФИНАЛ-сбруєва.pdf">https://pedscience.sspu.edu.ua/wp-content/uploads/2020/06/220-ФИНАЛ-сбруєва.pdf</a><br/>Категорія Б (від. 02.07.2020).<br/><a href="http://nfv.ukrintei.ua/view/5b1925e27847426a2d0ab590">http://nfv.ukrintei.ua/view/5b1925e27847426a2d0ab590</a></p> <p>15. Shevchuk K.D., <b>Byhar H.P.</b>, Pits I.I. THE IMPACT OF WALDORF PEDAGOGY ON SALUTOGENIC APPROACH TO PRIMARY SCHOOLCHILDREN'S TEACHING Інноваційна педагогіка. Випуск 22. Т. 4. 2020. – С.196-200.<br/><a href="http://www.innovpedagogy.od.ua/archives/2020/22/part_4/41.pdf">http://www.innovpedagogy.od.ua/archives/2020/22/part_4/41.pdf</a> <b>(Copernicus)</b>.</p> <p><b>16.Бигар Ганна</b>, Піц Ірина, Шевчук Кристина. Сформована професійна ідентичність – запорука високого рівня педагогічної культури майбутніх учителів початкової школи/ Науковий вісник Ужгородського університету. Серія: «Педагогіка. Соціальна робота». 2020 Випуск 1 (46). Частина I. Частина II. С.9-12. ISSN: 2524-0609ICV 2019: 90.83 Copernicus).<br/><a href="https://journals.indexcopernicus.com/search/details?id=46392">https://journals.indexcopernicus.com/search/details?id=46392</a><br/><a href="http://visnyk-ped.uzhnu.edu.ua/issue/view/13197">http://visnyk-ped.uzhnu.edu.ua/issue/view/13197</a><br/><a href="http://visnyk-ped.uzhnu.edu.ua/article/view/217777/217616">http://visnyk-ped.uzhnu.edu.ua/article/view/217777/217616</a><br/>Категорія Б (від 02.07.2020)<br/><a href="http://nfv.ukrintei.ua/view/5b1925e27847426a2d0ab4db">http://nfv.ukrintei.ua/view/5b1925e27847426a2d0ab4db</a></p> <p>17.Кристина Шевчук, <b>Ганна Бигар</b>. Психічне та духовне здоров'я: реалізація завдань здоров'язбережувальної освітньої галузі в межах курсу «Я досліджую світ»//Науково-методичний журнал «Учитель початкової школи». 2020,№ 11-</p> |  |
|--|--|--|--|-------------------------------------------------------------------------------------------------------------------------------------------------------------------------------------------------------------------------------------------------------------------------------------------------------------------------------------------------------------------------------------------------------------------------------------------------------------------------------------------------------------------------------------------------------------------------------------------------------------------------------------------------------------------------------------------------------------------------------------------------------------------------------------------------------------------------------------------------------------------------------------------------------------------------------------------------------------------------------------------------------------------------------------------------------------------------------------------------------------------------------------------------------------------------------------------------------------------------------------------------------------------------------------------------------------------------------------------------------------------------------------------------------------------------------------------------------------------------------------------------------------------------------------------------------------------------------------------------------------------------------------------------------------------------------------------------------------------------------------------------------------------------------------------------------------------------------------------------------------------------------------------------------------------------------------------------------------------------------------------------------------------------------------------------------------------------------------------------------------------------------------------------------------------------------------------------------------------------------------------------------------------------------------------------------------------------------------------------------------------------------------------------------------------------------------------------------------------------------------------------|--|

|  |  |  |  |                                                                                                                                                                                                                                                                                                                                                                                                                                                                                                                                                                                                                                                                                                                                                                                                                                                                                                                                                                                                                                                                                                                                                                                                                                                                                                                                                                                                                                                                                                                                                                                                                                                                                                                                                                                                                                                                                                                                                                                                                                                                                     |  |
|--|--|--|--|-------------------------------------------------------------------------------------------------------------------------------------------------------------------------------------------------------------------------------------------------------------------------------------------------------------------------------------------------------------------------------------------------------------------------------------------------------------------------------------------------------------------------------------------------------------------------------------------------------------------------------------------------------------------------------------------------------------------------------------------------------------------------------------------------------------------------------------------------------------------------------------------------------------------------------------------------------------------------------------------------------------------------------------------------------------------------------------------------------------------------------------------------------------------------------------------------------------------------------------------------------------------------------------------------------------------------------------------------------------------------------------------------------------------------------------------------------------------------------------------------------------------------------------------------------------------------------------------------------------------------------------------------------------------------------------------------------------------------------------------------------------------------------------------------------------------------------------------------------------------------------------------------------------------------------------------------------------------------------------------------------------------------------------------------------------------------------------|--|
|  |  |  |  | <p>12, С.3-7.<br/> <a href="https://upsh.com.ua/2020-12">https://upsh.com.ua/2020-12</a></p> <p><b>18.Бигар Г.П.</b> Здоров'язберігаючі технології як чинник впливу на якість освіти майбутніх учителів початкових класів / Якісна освіта в Україні: тенденції, проблеми, перспективи: Матеріали Міжнародної науково-практичної конференції (Чернівці, 26-28 жовтня 2017р.) – Чернівці Чернівецький нац. ун-т, 2017. – С. 138-141.</p> <p><b>19.Бигар Г. П.,</b> Прокоп І. С., Піц І. І. Інноваційні технології у підготовці майбутніх учителів гуманітарних дисциплін / Ганна Бигар, Інна Прокоп, Ірина Піц // Сучасні інформаційні технології та інноваційні методики навчання: досвід, тенденції, перспективи. Матеріали III Міжнародної науково-практичної Інтернет-конференції (5 квітня 2019 р.). – Тернопіль, 2019. – С.172-174.<br/> <a href="http://conf.fizmat.tnpu.edu.ua/">http://conf.fizmat.tnpu.edu.ua/</a></p> <p><b>20.Бигар Г.П.,</b> Бигар П.Л. Створення здоров'язбережувального середовища в навчальному закладі //Теорія та практика сучасної науки та освіти. Матеріали Міжнародної наукової конференції. 29-30 листопада 2019р., м.Дніпро. Частина II./ Наук. ред. .Ю.Висоцький. – Дніпро: СПД «Охотнік», 2019. – 133-135.<br/> <a href="file:///C:/Users/User/Downloads/Збірник%20II%202019%20листопад.pdf">file:///C:/Users/User/Downloads/Збірник%20II%202019%20листопад.pdf</a></p> <p><b>21.БигарГ. П.,</b> Мачушак Г.І.Інноваційні форми виховної роботи в НУШ // Освіта і наука у мінливому світі: проблеми та перспективи розвитку. Матеріали II Міжнародної наукової конференції. 27-28 березня 2020 р., м. Дніпро. Частина I. / Наук. ред. О.Ю.Висоцький. – Дніпро: СПД «Охотнік», 2020. – С. 112-113.<br/> <a href="https://www.twirpx.com/file/3078033/">https://www.twirpx.com/file/3078033/</a></p> <p><b>22.Бигар Ганна,</b> Дмитрук Ольга. Використання малих форм рухової активності на уроках у початковій школі. Оздоровчо-рекреаційна рухова активність у сучасному суспільстві: Матеріали Міжнародної науково-практичної інтернет-</p> |  |
|--|--|--|--|-------------------------------------------------------------------------------------------------------------------------------------------------------------------------------------------------------------------------------------------------------------------------------------------------------------------------------------------------------------------------------------------------------------------------------------------------------------------------------------------------------------------------------------------------------------------------------------------------------------------------------------------------------------------------------------------------------------------------------------------------------------------------------------------------------------------------------------------------------------------------------------------------------------------------------------------------------------------------------------------------------------------------------------------------------------------------------------------------------------------------------------------------------------------------------------------------------------------------------------------------------------------------------------------------------------------------------------------------------------------------------------------------------------------------------------------------------------------------------------------------------------------------------------------------------------------------------------------------------------------------------------------------------------------------------------------------------------------------------------------------------------------------------------------------------------------------------------------------------------------------------------------------------------------------------------------------------------------------------------------------------------------------------------------------------------------------------------|--|

|                                   |                                                                             |                                                                                                                                                                                                                                      |                                                                                                                                                                                                                                                                                                                         |                                                                                                                                                                                                                                                                                                                                                                                                                                                                                                                                                                                                                                                                                                                                                                                                                                                                                    |  |
|-----------------------------------|-----------------------------------------------------------------------------|--------------------------------------------------------------------------------------------------------------------------------------------------------------------------------------------------------------------------------------|-------------------------------------------------------------------------------------------------------------------------------------------------------------------------------------------------------------------------------------------------------------------------------------------------------------------------|------------------------------------------------------------------------------------------------------------------------------------------------------------------------------------------------------------------------------------------------------------------------------------------------------------------------------------------------------------------------------------------------------------------------------------------------------------------------------------------------------------------------------------------------------------------------------------------------------------------------------------------------------------------------------------------------------------------------------------------------------------------------------------------------------------------------------------------------------------------------------------|--|
|                                   |                                                                             |                                                                                                                                                                                                                                      |                                                                                                                                                                                                                                                                                                                         | <p>конференції, 10 листопада 2020 р. Чернівці : Чернівецький нац. ун-т, 2020. С.103-105.</p> <p><b>23. Бигар Г.П.,</b> Варварич В.В. Розумове виховання як вектор реалізації концепції нової української школи/ Ганна Бигар, Віталія Варварич// Неперервна освіта для сталого розвитку: філософсько-теоретичні контексти та педагогічна практика Матеріали III Всеукраїнської науково-практичної конференції (4 грудня 2020 року) /Наук. ред. О.Ю.Висоцький. – Дніпро: СПД «Охотнік», 2020. С. 204-206.</p> <p><b>24. Бигар Г. П.,</b> Чуньківська І. С.Особливості організації здоров'язбережувального середовища в сучасній початковій школі / Ганна Бигар, Іванна Чуньківська // Актуальні проблеми педагогіки початкової школи в контексті освітньої Реформи Матеріали III Міжнародної науково-практичної Е-конференції (22 грудня 2020 року). – Коломия, 2020. С.172-174.</p> |  |
| <b>Палійчук Оксана Михайлівна</b> | начальниця Управління Державної служби якості освіти у Чернівецькій області | Чернівецький національний університет імені Юрія Федьковича; 2002 р. спеціальність «Початкове навчання. Українознавство» кваліфікація «Вчитель початкових класів та українозн-ва», диплом спеціаліста РН № 21251091 від 29.06.2002р. | Кандидат педагогічних наук зі спеціальності 13.00.01 – Загальна педагогіка та історія педагогіки, диплом ДК №046126 Протокол № 36-06/4 від 09.04.2008 р.<br><br>Тема кандидатської дисертації: «Педагогічні ідеї та освітня діяльність А. Горохович (1913-1997)<br><br>Доцент кафедри педагогіки та методики початкової | <p><b>1.Палійчук О. М.,</b> Прокоп І. С. Методика навчання освітньої галузі «Математика» в початковій школі: навчальний посібник. Частина 1. // Оксана Палійчук, Інна Прокоп. – Чернівці: Чернівецький нац. ун-т, 2017. – 224 с.</p> <p><b>2. Палійчук О.М.</b> Методика викладання християнської етики у початковій школі / О.М. Палійчук. – Чернівецький нац. ун-т, 2011.– 240с.</p> <p><b>3. Влад (Аузяк) М. В.,</b> Жуковський В.М., Сіданіч І. Л., Одинак М.М., <b>Палійчук О.М.,</b> Федик М.В. Основи християнської етики. Методичний посібник для вчителів / учнів 2 кл. – Чернівці «Місто», 2010. – 127 с.</p> <p><b>4. Палійчук О.</b> Антоніна Горохович: педагогічні ідеї та освітня діяльність/ Оксана Палійчук: Навчальний посібник. – Чернівці, Рута, 2008. – 272 с.</p>                                                                                            |  |



|                                         |                                                                                                                                                                                           |  |                                                                             |  |  |  |
|-----------------------------------------|-------------------------------------------------------------------------------------------------------------------------------------------------------------------------------------------|--|-----------------------------------------------------------------------------|--|--|--|
|                                         |                                                                                                                                                                                           |  | освіти,<br>атестат 2 ДЦ №<br>023866<br>Протокол 3/83–Д<br>від 09.11.2010 р. |  |  |  |
| <b>Паламар<br/>Ніна<br/>Мартиянівна</b> | заступник<br>директора<br>Чернівецької<br>гімназії № 5<br>Чернівецької<br>міської ради з<br>навчально-<br>виховної<br>роботи в<br>початковій<br>школі,<br>учитель<br>початкових<br>класів |  |                                                                             |  |  |  |

## 1. Профіль програми бакалавра зі спеціальності 013 Початкова освіта

### 1 – Загальна інформація

|                                                                       |                                                                                                                                                                                                                                                                                                                                                                     |
|-----------------------------------------------------------------------|---------------------------------------------------------------------------------------------------------------------------------------------------------------------------------------------------------------------------------------------------------------------------------------------------------------------------------------------------------------------|
| <b>Повна назва закладу вищої освіти та структурного підрозділу</b>    | Чернівецький національний університет імені Юрія Федьковича<br>Факультет педагогіки, психології та соціальної роботи<br>Кафедра педагогіки та методики початкової освіти                                                                                                                                                                                            |
| <b>Ступінь вищої освіти та назва кваліфікації мовою оригіналу</b>     | <u>Ступінь вищої освіти</u> – бакалавр<br><u>Освітня кваліфікація</u> – бакалавр початкової освіти<br><u>Професійна кваліфікація</u> – вчитель початкових класів закладу загальної середньої освіти<br><br><u>Кваліфікація в дипломі:</u><br>Бакалавр. 013 Початкова освіта. ОПП Початкова освіта.<br>Вчитель початкових класів закладу загальної середньої освіти. |
| <b>Офіційна назва освітньо-професійної програми</b>                   | Освітньо-професійна програма «Початкова освіта» першого (бакалаврського) рівня вищої освіти                                                                                                                                                                                                                                                                         |
| <b>Тип диплому та обсяг освітньо-професійної програми</b>             | Диплом бакалавра. Одиничний.<br>240 кредитів ЄКТС. Термін навчання –3 роки 10 місяців                                                                                                                                                                                                                                                                               |
| <b>Наявність акредитації</b>                                          | Міністерство освіти і науки України<br>Акредитаційна комісія України (рішення від 27.12.2012 протокол № 100)<br>Сертифікат про акредитацію: серія НД № 2588403 від 27 грудня 2012 р.<br>Термін дії сертифікату: до 1 липня 2022 року (на підставі наказу МОН України від 19.12.2016 р. № 1565)                                                                      |
| <b>Цикл/рівень</b>                                                    | НРК України – 6 рівень,<br>FQ-EHEA – перший цикл,<br>EQF-LLL – 6 рівень                                                                                                                                                                                                                                                                                             |
| <b>Передумови</b>                                                     | Повна загальна середня освіта (атестат про повну загальну середню освіту, сертифікати ЗНО);<br>ступінь молодшого бакалавра (диплом молодшого спеціаліста / молодшого бакалавра). Вступні іспити з фаху, сертифікати ЗНО згідно правил прийому. Решта вимог визначаються правилами прийому                                                                           |
| <b>Мова(и) викладання</b>                                             | Українська мова                                                                                                                                                                                                                                                                                                                                                     |
| <b>Термін дії освітньої програми</b>                                  | До 1.07.2022 р.                                                                                                                                                                                                                                                                                                                                                     |
| <b>Інтернет-адреса постійного розміщення опису освітньої програми</b> | <a href="http://webchnunew.kl.com.ua/">http://webchnunew.kl.com.ua/</a>                                                                                                                                                                                                                                                                                             |

### 2 – Мета освітньої програми

ОПП спрямована на формування фахівців, що володіють системою загальних та професійних компетентностей з теорії, методики та практики початкової освіти для навчання, виховання та розвитку молодших школярів згідно Державного стандарту початкової загальної освіти; є високопрофесійними та конкурентоспроможними вчителями початкових класів; уміють виконувати прикладні задачі педагогічної діяльності в межах освітньої та професійної кваліфікації, взаємодіяти на засадах педагогіки партнерства з учасниками освітнього процесу, організовуючи безпечне освітнє середовище Нової української школи, спрямовані та здатні до особистісно-професійного розвитку.

| <b>3 – Характеристика освітньої програми</b>                                  |                                                                                                                                                                                                                                                                                                                                                                                                                                                                                                                                                                                                                                                                                                                                                                                                                                                                                                                                                                                                                                                                           |
|-------------------------------------------------------------------------------|---------------------------------------------------------------------------------------------------------------------------------------------------------------------------------------------------------------------------------------------------------------------------------------------------------------------------------------------------------------------------------------------------------------------------------------------------------------------------------------------------------------------------------------------------------------------------------------------------------------------------------------------------------------------------------------------------------------------------------------------------------------------------------------------------------------------------------------------------------------------------------------------------------------------------------------------------------------------------------------------------------------------------------------------------------------------------|
| <b>Опис предметної області</b>                                                | <p><i>Галузь знань</i> – 01 «Освіта/Педагогіка»,<br/> <i>Спеціальність</i> – 013 «Початкова освіта»</p> <p><i>Об'єктами вивчення та діяльності</i> є освітній процес у початковій школі закладів загальної середньої освіти.</p> <p><i>Цілі навчання:</i> набуття здобувачами вищої освіти здатності розв'язувати складні спеціалізовані задачі початкової освіти.</p> <p><i>Теоретичний зміст предметної області:</i> теоретико-практичні засади процесу навчання, виховання та розвитку молодших школярів в умовах освітнього середовища початкової школи.</p> <p><i>Методи, методики та технології:</i> загальнонаукові й психолого-педагогічні методи; освітні методики; традиційні та інноваційні технології початкової освіти.</p> <p><i>Інструменти й обладнання:</i> навчально-методичний інструментарій, обладнання навчального й загального призначення для кабінетів початкової школи; мультимедійне обладнання, сучасні універсальні та спеціалізовані інформаційні ресурси та програмні продукти; бібліотечні ресурси та технології, зокрема електронні.</p> |
| <b>Орієнтація освітньо-професійної програми</b>                               | Освітньо-професійна програма підготовки бакалавра спрямована на засвоєння сучасних дидактико-методичних досягнень у галузі початкової освіти, набуття комплексу фахових компетентностей з метою забезпечення ефективної організації освітнього процесу в початковій школі, подальше особистісно-професійне зростання педагога.                                                                                                                                                                                                                                                                                                                                                                                                                                                                                                                                                                                                                                                                                                                                            |
| <b>Основний фокус освітньо-професійної програми та спеціалізації</b>          | <p>Набуття необхідних компетентностей для професійної діяльності вчителя початкової школи, зокрема, знань, умінь і навичок щодо навчання учнів початкових класів освітніх галузей, визначених Державним стандартом початкової загальної освіти.</p> <p><i>Ключові слова:</i> освіта, початкова освіта, виховання, навчання, розвиток, професійна компетентність, освітні галузі, методика, технології.</p>                                                                                                                                                                                                                                                                                                                                                                                                                                                                                                                                                                                                                                                                |
| <b>Особливості програми</b>                                                   | <p>Освітньо-професійна програма розроблена з урахуванням власного багаторічного досвіду підготовки фахівців зі спеціальності 013 Початкова освіта та відповідного досвіду провідних вітчизняних університетів.</p> <p>Програма базується на сучасних знаннях галузевого законодавства у сфері початкової освіти, передбачає формування універсальних компетентностей (Soft and Hard skills), набуття умінь управління освітнім процесом початкової школи з урахуванням сучасних світових тенденцій розвитку освіти, має студентоцентровану спрямованість.</p>                                                                                                                                                                                                                                                                                                                                                                                                                                                                                                             |
| <b>4 – Придатність випускників до працевлаштування та подальшого навчання</b> |                                                                                                                                                                                                                                                                                                                                                                                                                                                                                                                                                                                                                                                                                                                                                                                                                                                                                                                                                                                                                                                                           |
| <b>Придатність до працевлаштування</b>                                        | <p><i>Сфера працевлаштування</i> – заклади загальної середньої освіти.</p> <p>Згідно з чинною редакцією Національного класифікатора України: Класифікатор професій ДК 003:2010 із змінами № 8, затвердженими наказом Міністерства економічного розвитку № 259 від 15.02.2019 р. <i>бакалавр початкової освіти</i> може</p>                                                                                                                                                                                                                                                                                                                                                                                                                                                                                                                                                                                                                                                                                                                                                |

|                                     |                                                                                                                                                                                                                                                                                                                                                                                                                                                                                                                                                                                                                                                   |
|-------------------------------------|---------------------------------------------------------------------------------------------------------------------------------------------------------------------------------------------------------------------------------------------------------------------------------------------------------------------------------------------------------------------------------------------------------------------------------------------------------------------------------------------------------------------------------------------------------------------------------------------------------------------------------------------------|
|                                     | <p>обіймати такі посади:<br/> 2331 Вчитель початкових класів закладу загальної середньої освіти (з дипломом бакалавра);<br/> 3310 Фахівці з початкової освіти<br/> 3340 Асистент учителя</p>                                                                                                                                                                                                                                                                                                                                                                                                                                                      |
| <b>Академічні права випускників</b> | Продовження освіти за програмою другого (магістерського) рівня вищої освіти (7 рівня НРК, другого циклу FQ-ЕНЕА, 7 рівня EQF-LLL). Набуття додаткових кваліфікацій у системі освіти дорослих.                                                                                                                                                                                                                                                                                                                                                                                                                                                     |
| <b>5 – Викладання та оцінювання</b> |                                                                                                                                                                                                                                                                                                                                                                                                                                                                                                                                                                                                                                                   |
| <b>Викладання та навчання</b>       | <p>Викладання та навчання проводиться у вигляді: лекцій (інформаційно-тематичних, мультимедійних, інтерактивних, проблемних, бінарних та ін.), семінарських, практичних, лабораторних занять, самостійного навчання, індивідуальних занять, консультацій, підготовки курсових робіт, проходження різних видів навчальних та виробничих практик.</p> <p>Для досягнення програмних результатів використовуються такі освітні технології: інтерактивні, проектні, інформаційно-комунікаційні, ігрові, особистісно-орієнтовані, проблемне навчання та навчання у співробітництві</p>                                                                  |
| <b>Оцінювання</b>                   | <p>Оцінювання здійснюється відповідно до політики контролю та оцінювання результатів навчальних досягнень в Університеті за усі види аудиторної та позааудиторної освітньої діяльності: поточний та проміжний контроль (<i>усне опитування, письмовий контроль, тестування, захист ІНДЗ</i>), захист педагогічної практики, підсумковий семестровий контроль (<i>усний, письмовий, тестовий, комбінований</i>), підсумкова атестація.</p> <p>Оцінювання навчальних досягнень: 4-х бальна національна шкала (відмінно, добре, задовільно, незадовільно / зараховано, незараховано); 100-бальна шкала за системою ECTS (A, B, C, D, E, FX, F.).</p> |
| <b>6 – Програмні компетентності</b> |                                                                                                                                                                                                                                                                                                                                                                                                                                                                                                                                                                                                                                                   |
| <b>Інтегральна компетентність</b>   | Здатність розв'язувати складні спеціалізовані задачі професійно-педагогічної діяльності, що передбачають застосування теоретичних положень і методів педагогіки, психології та методик початкового навчання й характеризуються комплексністю та невизначеністю умов з розумінням відповідальності за свої дії.                                                                                                                                                                                                                                                                                                                                    |
| <b>Загальні компетентності (ЗК)</b> | <b>ЗК-1.</b> Здатність реалізувати свої права і обов'язки як члена суспільства, усвідомлювати цінності громадянського (вільного демократичного) суспільства та необхідність його сталого розвитку, верховенства права, прав і свобод людини і громадянина в Україні.                                                                                                                                                                                                                                                                                                                                                                              |
|                                     | <b>ЗК-2.</b> Здатність зберігати та примножувати моральні, культурні, наукові цінності і досягнення суспільства на основі розуміння історії та закономірностей розвитку предметної області, її місця у загальній системі знань про природу і суспільство та у розвитку суспільства, техніки і технологій, використовувати різні види та форми рухової активності для активного відпочинку та ведення здорового способу життя.                                                                                                                                                                                                                     |

|                                                                     |                                                                                                                                                                                                                                                                                                                                                                                                                                                                                                                                                                                                                                                                                                                                                                                                                                                                                                                                                                                                                                                                                                                                                                                                                                                                                                                                                                                                                                                                                                                                                                                                                                                                                                                                                                                                                                                                                                                                                                                                                                                                                                                                                                                                                                                                                                                                                                                                                                                                                                                                                                          |
|---------------------------------------------------------------------|--------------------------------------------------------------------------------------------------------------------------------------------------------------------------------------------------------------------------------------------------------------------------------------------------------------------------------------------------------------------------------------------------------------------------------------------------------------------------------------------------------------------------------------------------------------------------------------------------------------------------------------------------------------------------------------------------------------------------------------------------------------------------------------------------------------------------------------------------------------------------------------------------------------------------------------------------------------------------------------------------------------------------------------------------------------------------------------------------------------------------------------------------------------------------------------------------------------------------------------------------------------------------------------------------------------------------------------------------------------------------------------------------------------------------------------------------------------------------------------------------------------------------------------------------------------------------------------------------------------------------------------------------------------------------------------------------------------------------------------------------------------------------------------------------------------------------------------------------------------------------------------------------------------------------------------------------------------------------------------------------------------------------------------------------------------------------------------------------------------------------------------------------------------------------------------------------------------------------------------------------------------------------------------------------------------------------------------------------------------------------------------------------------------------------------------------------------------------------------------------------------------------------------------------------------------------------|
|                                                                     | <p><b>ЗК-3.</b> Здатність до особистісного і професійного самовизначення, самоствердження й самореалізації.</p> <p><b>ЗК-4.</b> Здатність працювати в команді.</p> <p><b>ЗК-5.</b> Здатність виявляти, ставити та вирішувати проблеми.</p> <p><b>ЗК-6.</b> Здатність до пошуку, оброблення та аналізу інформації з різних джерел.</p> <p><b>ЗК-7.</b> Здатність діяти соціально відповідально і свідомо.</p> <p><b>ЗК-8.</b> Здатність діяти на основі етичних міркувань (мотивів).</p>                                                                                                                                                                                                                                                                                                                                                                                                                                                                                                                                                                                                                                                                                                                                                                                                                                                                                                                                                                                                                                                                                                                                                                                                                                                                                                                                                                                                                                                                                                                                                                                                                                                                                                                                                                                                                                                                                                                                                                                                                                                                                  |
| <p><b>Спеціальні (фахові) компетентності спеціальності (СК)</b></p> | <p><b>СК-1.</b> Здатність спілкуватися державною та іноземною мовами (усною та писемною формами), демонструвати навички нормативного літературного мовлення в різних сферах особистої й професійно-педагогічної комунікації.</p> <p><b>СК-2.</b> Здатність орієнтуватися в інформаційному просторі, використовувати відкриті ресурси, інформаційно-комунікаційні та цифрові технології, оперувати ними в професійній діяльності.</p> <p><b>СК-3.</b> Здатність до використання та інтеграції предметних знань (мовно-літературна, математичних, природничо-наукових, технологічних, мистецьких, суспільствознавчих тощо), що є базовими для реалізації змісту освітніх галузей Державного стандарту початкової освіти.<br/> Види предметних компетентностей: філологічна, математична, технологічна, природничо-наукова, мистецька.</p> <p><i>СК-3.1. Мовно-літературна компетентність.</i> Здатність до застосування професійно профільованих лінгвістичних і літературознавчих знань, умінь та навичок, що становлять теоретичну основу мовно-літературної освітньої галузі та її окремих змістових ліній.</p> <p><i>СК-3.2. Математична компетентність.</i> Здатність до застосування професійно профільованих математичних знань і умінь, що утворюють світоглядну, теоретичну та операційно-діяльнісну основу математичної освітньої галузі.</p> <p><i>СК-3.3. Технологічна компетентність.</i> Здатність до застосування професійно профільованих проектно-технологічних знань, умінь і навичок, які є теоретичними основами побудови змісту технологічної освітньої галузі «Технології» загалом та окремих її змістових ліній.</p> <p><i>СК-3.4. Природничо-наукова компетентність.</i> Здатність до застосування професійно профільованих природничо-наукових знань і практичних умінь і навичок, які є теоретичними основами побудови змісту природничої освітньої галузі початкової освіти.</p> <p><i>СК-3.5. Мистецька компетентність.</i> Здатність до застосування професійно профільованих мистецьких знань, умінь і навичок, які становлять теоретичну та діяльнісно-технологічну основу мистецької освітньої галузі загалом та окремих її змістових ліній.</p> <p><b>СК-4.</b> Здатність управляти власними емоційними станами, налагоджувати конструктивну та партнерську взаємодію з учасниками освітнього процесу, формувати мотивацію здобувачів початкової освіти до навчання та організувати їхню пізнавальну діяльність.</p> <p><b>СК-5.</b> Здатність до проектування осередків навчання, виховання й розвитку здобувачів початкової освіти.</p> |

|  |                                                                                                                                                                                                                           |
|--|---------------------------------------------------------------------------------------------------------------------------------------------------------------------------------------------------------------------------|
|  | <b>СК-6.</b> Здатність до організації освітнього процесу в початковій школі з урахуванням вікових та індивідуальних особливостей молодших школярів.                                                                       |
|  | <b>СК-7.</b> Здатність до добору оптимальних форм, методів, технологій та засобів формування ключових і предметних компетентностей молодших школярів, визначених у Державному стандарті початкової освіти.                |
|  | <b>СК-8.</b> Здатність до моніторингу якості освітнього процесу в початковій школі із застосуванням теоретичних, емпіричних, статистичних методів психолого-педагогічного дослідження.                                    |
|  | <b>СК-9.</b> Здатність до використання інновацій у освітньому процесі початкової школи                                                                                                                                    |
|  | <b>СК-10.</b> Здатність до забезпечення в освітньому середовищі сприятливих умов для кожного молодшого школяра залежно від його індивідуальних потреб, можливостей, здібностей та інтересів.                              |
|  | <b>СК-11.</b> Здатність до здійснення профілактичних заходів щодо збереження життя та здоров'я учнів початкової школи, до надання їм домедичної допомоги, до протидії та попередження булінгу, різних проявів насильства. |
|  | <b>СК-12.</b> Здатність доносити до фахівців і нефахівців інформацію, ідеї, проблеми, рішення, власний досвід та аргументувати їх на засадах партнерської взаємодії в умовах початкової школи.                            |

#### **7 – Програмні результати навчання**

|       |                                                                                                                                                                                                                                                                                                          |
|-------|----------------------------------------------------------------------------------------------------------------------------------------------------------------------------------------------------------------------------------------------------------------------------------------------------------|
| ПР-01 | Організувати монологічну, діалогічну та полілогічну форми спілкування з молодшими школярами, іншими учасниками освітнього процесу, представниками громади, поважаючи права людини та суспільні цінності; формувати судження, що враховують соціальні, наукові та етичні аспекти.                         |
| ПР-02 | Складати та реалізувати ефективну програму професійного саморозвитку з урахуванням особистісних запитів та потреб, умов педагогічної діяльності в початковій школі для досягнення стратегічних і оперативних цілей фахової освіти та самоосвіти, здійснювати моніторинг власної педагогічної діяльності. |
| ПР-03 | Управляти складною професійною діяльністю та проектами в умовах початкової школи, виробляти та ухвалювати рішення в непередбачуваних робочих та навчальних контекстах.                                                                                                                                   |
| ПР-04 | Збирати, інтерпретувати та застосовувати інформацію, критично оцінювати достовірність та надійність інформаційних джерел, дотримуватися юридичних і етичних вимог щодо використання інформаційно-комунікаційних та цифрових технологій у перебігу педагогічної діяльності в початковій школі.            |
| ПР-05 | Спілкуватися із професійних питань засобами державної та іноземної мов в усній та письмовій формах, застосовувати в освітньому процесі прийоми збагачення усного й писемного мовлення молодших школярів.                                                                                                 |
| ПР-06 | Організувати освітній процес із використанням цифрових технологій та технологій дистанційного навчання молодших школярів, розвивати в учнів навички безпечного використання цифрових технологій та сервісів.                                                                                             |
| ПР-07 | Використовувати академічні предметні знання (філологічні, математичні, природничо-наукові, технологічні, мистецькі, суспільствознавчі тощо) та трансформувати їх у різні форми.                                                                                                                          |
| ПР-08 | Планувати й здійснювати освітній процес з урахуванням вікових та індивідуальних особливостей молодших школярів, забезпечувати розвиток пізнавальної діяльності учнів, формувати в них мотивацію до навчання.                                                                                             |
| ПР-09 | Організувати конструктивну та екологічну взаємодію з учасниками освітнього процесу початкової школи, використовувати практики самозбереження психічного здоров'я, усвідомленого емоційного реагування.                                                                                                   |

|       |                                                                                                                                                                                                                                                                                                                                |
|-------|--------------------------------------------------------------------------------------------------------------------------------------------------------------------------------------------------------------------------------------------------------------------------------------------------------------------------------|
| ПР-10 | Планувати та організовувати освітній процес у початковій школі, позаурочні й позашкільні заняття та заходи, використовуючи різні організаційні форми навчання та типи занять, із дотриманням принципу науковості та вимог нормативних документів початкової школи.                                                             |
| ПР-11 | Використовувати в освітній практиці різні прийоми формувального, поточного і підсумкового оцінювання навчальних досягнень здобувачів початкової освіти.                                                                                                                                                                        |
| ПР-12 | Застосовувати теоретичні, емпіричні, статистичні методи в процесі психолого-педагогічного дослідження в умовах початкової школи.                                                                                                                                                                                               |
| ПР-13 | Застосовувати освітні інновації, міжпредметні зв'язки та інтеграцію змісту різних освітніх галузей в стандартних і нестандартних ситуаціях професійної діяльності в початковій школі, оцінювати результативність їх застосування.                                                                                              |
| ПР-14 | Організовувати освітній простір безпечно, проектувати навчальні осередки у класі спільно з молодшими школярами з урахуванням їхніх вікових особливостей, інтересів і потреб, забезпечувати дотримання вимог безпеки життєдіяльності, санітарії та гігієни, створювати психологічно комфортні умови освітнього процесу.         |
| ПР-15 | Забезпечувати індивідуальний і диференційований розвиток здобувачів початкової освіти з особливими освітніми потребами відповідно до їхніх можливостей.                                                                                                                                                                        |
| ПР-16 | Здійснювати профілактичні заходи щодо збереження життя та фізичного й психічного здоров'я здобувачів початкової освіти, надавати їм домедичну допомогу, планувати та реалізовувати заходи щодо попередження і протидії булінгу та різних проявів насильства серед учнів початкової школи й інших учасників освітнього процесу. |
| ПР-17 | Використовувати основні техніки спілкування з дорослими людьми, різні форми та засоби комунікації з батьками, колегами, іншими фахівцями з метою підтримки здобувачів у освітньому процесі початкової школи, керувати педагогічним і професійним розвитком осіб та груп.                                                       |

### **8 – Ресурсне забезпечення реалізації програми**

|                                          |                                                                                                                                                                                                                                                                                                                                                                                                                                                                                                                                                                                                                                                                                                                                                                                        |
|------------------------------------------|----------------------------------------------------------------------------------------------------------------------------------------------------------------------------------------------------------------------------------------------------------------------------------------------------------------------------------------------------------------------------------------------------------------------------------------------------------------------------------------------------------------------------------------------------------------------------------------------------------------------------------------------------------------------------------------------------------------------------------------------------------------------------------------|
| <b>Кадрове забезпечення</b>              | <p>До реалізації програми залучаються провідні фахівці університету (понад 50% професорсько-викладацького складу, задіяного до викладання професійно-орієнтованих дисциплін, мають науковий ступінь кандидата наук та вчене звання доцента, та понад 10 % науковий ступінь доктора наук та/або вчене звання професора, що відповідають спеціальності 013 Початкова освіта).</p> <p>Практико-орієнтований характер освітньо-професійної програми передбачає участь у підготовці здобувачів вищої освіти фахівців-практиків, які відповідають напряму програми, що підсилює синергетичний зв'язок теоретичної та практичної підготовки.</p> <p>З метою підвищення фахового рівня всі науково-педагогічні працівники один раз на п'ять років проходять стажування, в т.ч. закордонні.</p> |
| <b>Матеріально-технічне забезпечення</b> | <p>Матеріально-технічне забезпечення професійної підготовки бакалаврів освітньо-професійної програми «Початкова освіта» відповідає ліцензійним умовам. Викладання навчальних дисциплін здійснюється в навчальних кабінетах, лабораторіях, які оснащені належним обладнанням та устаткуванням (комп'ютерним, мультимедійним).</p> <p>Площі приміщень, що використовуються у навчальному процесі, відповідають санітарним нормам, вимогам правил пожежної безпеки: згідно з чинними нормативами для</p>                                                                                                                                                                                                                                                                                  |



|                                                         |                                                                                                                                                                                                                                                                                                                                                                                                                                                                                                                                                                                                                                                                                                                                                                                                                                                                                                                                                                                                                                                                                                                                                                                                                                                                                                  |
|---------------------------------------------------------|--------------------------------------------------------------------------------------------------------------------------------------------------------------------------------------------------------------------------------------------------------------------------------------------------------------------------------------------------------------------------------------------------------------------------------------------------------------------------------------------------------------------------------------------------------------------------------------------------------------------------------------------------------------------------------------------------------------------------------------------------------------------------------------------------------------------------------------------------------------------------------------------------------------------------------------------------------------------------------------------------------------------------------------------------------------------------------------------------------------------------------------------------------------------------------------------------------------------------------------------------------------------------------------------------|
|                                                         | <p>підготовки здобувачів вищої освіти (Постанова Кабінету Міністрів України № 1187 від 30 грудня 2015 р. «Про затвердження ліцензійних умов провадження освітньої діяльності закладів освіти»).</p> <p>Наявна соціально-побутова інфраструктура (бібліотека, пункти харчування, спортивний зал, стадіон, спортивні майданчики, медичний пункт, гуртожитки).</p>                                                                                                                                                                                                                                                                                                                                                                                                                                                                                                                                                                                                                                                                                                                                                                                                                                                                                                                                  |
| <b>Інформаційне та навчально-методичне забезпечення</b> | <p><i>Інформаційне забезпечення:</i></p> <ul style="list-style-type: none"> <li>- офіційний сайт ЧНУ; <a href="http://www.chnu.edu.ua/">http://www.chnu.edu.ua/</a></li> <li>- наукова бібліотека ЧНУ ім. Ю.Федьковича, фонди якої включають підручники, навчальні посібники, періодичні фахові видання (вітчизняні та закордонні), довідкову та іншу навчальну літературу (в тому числі в електронному вигляді);</li> <li>- наявність електронного ресурсу закладу освіти, що містить навчально-методичні матеріали з дисциплін навчального плану, в тому числі в системі дистанційного навчання.</li> </ul> <p><i>Навчально-методичне забезпечення:</i></p> <ul style="list-style-type: none"> <li>- робоча програма, силабуси з кожної навчальної дисципліни;</li> <li>- електронні навчальні курси (Moodle);</li> <li>- забезпеченість студентів навчальними матеріалами для самостійної та індивідуальної роботи з кожної навчальної дисципліни;</li> <li>- методичні вказівки щодо виконання курсових проектів (робіт),</li> <li>- наскрізна програма практичної підготовки, робочі програми практик;</li> <li>- наявність методичних матеріалів для проведення атестації здобувачів вищої освіти (критерії оцінювання рівня підготовки; пакети комплексних контрольних робіт).</li> </ul> |
| <b>9 – Академічна мобільність</b>                       |                                                                                                                                                                                                                                                                                                                                                                                                                                                                                                                                                                                                                                                                                                                                                                                                                                                                                                                                                                                                                                                                                                                                                                                                                                                                                                  |
| <b>Національна кредитна мобільність</b>                 | На основі двосторонніх договорів між Чернівецьким національним університетом імені Юрія Федьковича та вищими закладами освіти й науковими установами України                                                                                                                                                                                                                                                                                                                                                                                                                                                                                                                                                                                                                                                                                                                                                                                                                                                                                                                                                                                                                                                                                                                                     |
| <b>Міжнародна кредитна мобільність</b>                  | <ul style="list-style-type: none"> <li>– Угода щодо семестрового академічного обміну між Сучавським університетом ім. Штефана чел Марє (Румунія) та Чернівецьким національним університетом (Україна);</li> <li>– Угода про проведення спільного (паралельного) навчання і видачі дипломів у співпраці із зарубіжними університетами між Вищою лінгвістичною школою у м. Ченстохово (Республіка Польща) та Чернівецьким національним університетом (Україна);</li> <li>– Договір про співпрацю з Вищою лінгвістичною школою у м. Ченстохово (Республіка Польща).</li> </ul>                                                                                                                                                                                                                                                                                                                                                                                                                                                                                                                                                                                                                                                                                                                      |
| <b>Навчання іноземних здобувачів вищої освіти</b>       | Можливе, після вивчення курсу української мови                                                                                                                                                                                                                                                                                                                                                                                                                                                                                                                                                                                                                                                                                                                                                                                                                                                                                                                                                                                                                                                                                                                                                                                                                                                   |

**Розподіл змісту освітньої програми**  
**2.1. Перелік компонентів освітньої програми**  
**(240 кредитів)**

| Код дисципліни                                 | Семестр | Компоненти освітньої програми (навчальні дисципліни, практики, дипломна робота) | К-сть кредитів | Форма підсумкового контролю |
|------------------------------------------------|---------|---------------------------------------------------------------------------------|----------------|-----------------------------|
| <b>1. ОБОВ'ЯЗКОВІ КОМПОНЕНТИ(180 КРЕДИТІВ)</b> |         |                                                                                 |                |                             |
| ОК 1                                           | 1       | Українська мова (за професійним спрямуванням)                                   | 3              | Екзамен                     |
| ОК 2                                           | 2       | Сучасна українська мова з практикумом                                           | 4              | Залік                       |
| ОК 3                                           | 1,2,3   | Іноземна мова (за професійним спрямуванням)                                     | 6              | Залік/<br>Екзамен           |
| ОК 4                                           | 3       | Практика усного і писемного мовлення (іноземна мова)                            | 3              | Залік                       |
| ОК 5                                           | 2       | Актуальні питання історії та культури України                                   | 4              | Екзамен                     |
| ОК 6                                           | 3       | Філософія                                                                       | 4              | Екзамен                     |
| ОК 7                                           | 2       | Теоретичні основи математики                                                    | 3              | Залік                       |
| ОК 8                                           | 2       | Основи природознавства                                                          | 5              | Екзамен                     |
| ОК 9                                           | 3       | Основи інформатики з елементами програмування                                   | 3              | Залік                       |
| ОК 10                                          | 7       | Здоров'язберезувальні технології в освітньому процесі та домедична допомога     | 3              | Залік                       |
| ОК 11                                          | 1       | Вікова та педагогічна психофізіологія                                           | 3              | Екзамен                     |
| ОК 12                                          | 1       | Психологія загальна та вікова                                                   | 4              | Екзамен                     |
| ОК 13                                          | 3       | Педагогічна психологія                                                          | 5              | Екзамен                     |
| ОК 14                                          | 1       | Вступ до спеціальності                                                          | 4              | Залік                       |
| ОК 15                                          | 1       | Загальні основи педагогіки та історія її розвитку                               | 6              | Екзамен                     |
| ОК 16                                          | 2       | Теорія та методика виховання                                                    | 6              | Екзамен                     |
| ОК 17                                          | 3       | Дидактика                                                                       | 6              | Екзамен                     |
| ОК 18                                          | 4       | Управління в системі освіти                                                     | 3              | Екзамен                     |
| ОК 19                                          | 5       | Основи педагогічних досліджень                                                  | 3              | Екзамен                     |
| ОК 20                                          | 6       | Педагогіка партнерства та лідерства                                             | 3              | Екзамен                     |
| ОК 21                                          | 8       | Основи інклюзивної педагогіки                                                   | 3              | Екзамен                     |
| ОК 22                                          | 8       | Педагогічні технології у початковій школі                                       | 3              | Екзамен                     |
| ОК 23                                          | 7       | Сучасні інформаційні технології                                                 | 3              | Екзамен                     |
| ОК 24                                          | 8       | Основи педагогічної майстерності та творчості вчителя                           | 3              | Екзамен                     |
| ОК 25                                          | 3,4     | Методика навчання мовно-літературної освітньої галузі (українська мова)         | 7              | Екзамен                     |
| ОК 26                                          | 6       | Методика навчання мовно-літературної освітньої галузі (іноземна мова)           | 3              | Залік                       |
| ОК 27                                          | 4       | Методика навчання мовно-літературної освітньої галузі (літературне читання)     | 3              | Екзамен                     |
| ОК 28                                          | 5,6     | Методика навчання математичної освітньої галузі                                 | 6,5            | Екзамен                     |
| ОК 29                                          | 5,6     | Методика навчання природничої освітньої галузі                                  | 5,5            | Екзамен                     |

|                                                              |     |                                                                                   |        |         |
|--------------------------------------------------------------|-----|-----------------------------------------------------------------------------------|--------|---------|
| ОК 30                                                        | 5   | Методика навчання громадянської та історичної освітньої галузі                    | 4      | Екзамен |
| ОК 31                                                        | 4   | Теорія та методика навчання соціальної та здоров'язбережувальної освітньої галузі | 3      | Екзамен |
| ОК 32                                                        | 5   | Методика навчання технологічної освітньої галузі                                  | 3      | Екзамен |
| ОК 33                                                        | 5   | Методика навчання інформатичної освітньої галузі                                  | 3      | Залік   |
| ОК 34                                                        | 4   | Теорія та методика навчання мистецької освітньої галузі                           | 3      | Екзамен |
| ОК 35                                                        | 7   | Методика навчання фізкультурної освітньої галузі                                  | 3      | Залік   |
| ОК 36                                                        | 6   | Основи інтегрованого навчання в початковій школі                                  | 3      | Екзамен |
| <i><b>ПРАКТИЧНА ПІДГОТОВКА</b></i>                           |     |                                                                                   |        |         |
| ОК 37                                                        | 2   | Педагогічна пропедевтична практика                                                | 7      | Залік   |
| ОК 38                                                        | 4   | Педагогічна виховна та практика в пришкільних оздоровчих таборах (Ч.1, Ч.2)       | 5<br>3 | Залік   |
| ОК 39                                                        | 5,6 | Педагогічна практика «Пробні уроки»                                               | 10     | Залік   |
| ОК 40                                                        | 7   | Перші дні дитини в школі та педагогічна неперервна практика (Ч.1, Ч.2)            | 2<br>7 | Екзамен |
| ОК 41                                                        | 6   | Курсова робота з психолого-педагогічних дисциплін                                 | 3      | Екзамен |
| ОК 42                                                        | 8   | Курсова робота з методик навчання освітніх галузей в початковій школі             | 3      | Екзамен |
| <b>2. ВИБІРКОВІ КОМПОНЕНТИ (60 КРЕДИТІВ)</b>                 |     |                                                                                   |        |         |
| <i><b>ВИБІРКОВІ КОМПОНЕНТИ (ЗАГАЛЬНОУНІВЕРСИТЕТСЬКІ)</b></i> |     |                                                                                   |        |         |
| ВКЗУ 1                                                       | 1   | Фізичне виховання (за видами спорту)                                              | 3      | Залік   |
| ВКЗУ 2                                                       | 4   | Громадське здоров'я та медицина порятунку                                         | 3      | Залік   |
| ВКЗУ 3                                                       | 4   | Фізичне виховання                                                                 |        |         |
| ВКЗУ 4                                                       | 4   | Релігієзнавство                                                                   |        |         |
| ВКЗУ 5                                                       | 4   | Демократія: від теорії до практики                                                |        |         |
| ВКЗУ 6                                                       | 6   | Загальноуніверситетська навчальна дисципліна                                      | 4      | Залік   |
| ВКЗУ 7                                                       | 6   | Іноземна мова (за професійним спрямуванням)                                       |        |         |
| ВКЗУ 8                                                       | 8   | Професійна іноземна мова                                                          | 3      | Залік   |
| ВКЗУ 9                                                       | 8   | Друга іноземна мова                                                               |        |         |
| <i><b>ВИБІРКОВІ КОМПОНЕНТИ (СПЕЦІАЛЬНОСТІ)</b></i>           |     |                                                                                   |        |         |
| ВКС 1                                                        | 2   | Етнопедагогіка України                                                            | 4      | Екзамен |
| ВКС 2                                                        | 2   | Педагогічна культура вчителя                                                      |        |         |
| ВКС 3                                                        | 2   | Психологія розвитку особистості молодшого школяра                                 |        |         |
| ВКС 4                                                        | 3   | Робота з дитячою книгою в початковій школі                                        | 4      | Залік   |
| ВКС 5                                                        | 3   | Літературознавча пропедевтика в початковій школі                                  |        |         |
| ВКС 6                                                        | 4   | Робота вчителя у пришкільних оздоровчих таборах                                   | 3      | Залік   |
| ВКС 7                                                        | 4   | Робота вчителя з обдарованими учнями                                              |        |         |

|        |         |                                                                                                |    |         |
|--------|---------|------------------------------------------------------------------------------------------------|----|---------|
| ВКС 8  | 4       | Розвиток зв'язного мовлення молодших школярів                                                  |    |         |
| ВКС 9  | 5       | Організація освітнього процесу в групі продовженого дня                                        | 4  | Залік   |
| ВКС 10 | 5       | Організація самостійної навчальної діяльності молодших школярів                                |    |         |
| ВКС 11 | 6       | Педагогічна риторика                                                                           | 5  | Залік   |
| ВКС 12 | 6       | Еколого-краєзнавча робота з учнями початкових класів                                           |    |         |
| ВКС 13 | 6       | Педагогічна відповідальність і доброчесність вчителя-дослідника                                |    |         |
| ВКС 14 | 7       | Методика навчання української мови як державної в школах з мовами навчання національних меншин | 3  | Залік   |
| ВКС 15 | 7       | Логіка на уроках математики в початковій школі                                                 |    |         |
| ВКС 16 | 7       | Організація дослідницької діяльності молодших школярів                                         |    |         |
| ВКС 17 | 7       | Методика гурткової роботи з молодшими школярами                                                | 3  | Залік   |
| ВКС 18 | 7       | Дитяче експериментування та винахідництво в позакласній роботі                                 |    |         |
| ВКС 19 | 7       | Психолого-педагогічна діагностика в роботі вчителя початкових класів                           |    |         |
| ВКС 20 | 7       | Проблеми сучасного уроку в початковій школі                                                    | 3  | Екзамен |
| ВКС 21 | 7       | Підвищення кваліфікації та сертифікація вчителя НУШ                                            |    |         |
| ВКС 22 | 7       | Профілактика булінгу та різних проявів насильства в роботі з молодшими школярами               |    |         |
| ВКС 23 | 7       | Організація дозвільнево-ігрової діяльності молодших школярів                                   | 3  | Залік   |
| ВКС 24 | 7       | Анімаційна діяльність педагога                                                                 |    |         |
| ВКС 25 | 8       | Організація освітнього процесу в дистанційній системі                                          | 5  | Залік   |
| ВКС 26 | 8       | Коучинг в освіті                                                                               |    |         |
| ВКС 27 | 8       | Технологія LEGO в початковій освіті                                                            |    |         |
| ВКС 28 | 8       | Індивідуальна робота з різними категоріями дітей молодшого шкільного віку                      | 5  | Залік   |
| ВКС 29 | 8       | Тренінг педагогічного спілкування вчителя                                                      |    |         |
| ВКС 30 | 8       | Методична робота в професійній діяльності вчителя початкових класів                            |    |         |
| ВКС 31 | 8       | Психолого-педагогічний супровід дітей в інклюзивних класах                                     | 5  | Залік   |
| ВКС 32 | 8       | Профілактика та корекція відхилень поведінки                                                   |    |         |
| ВКС 33 | 8       | Інноваційні техніки ручної обробки матеріалів                                                  |    |         |
| ВКС 34 | 5,6,7,8 | Військова підготовка                                                                           | 29 |         |

## 2.2. СТРУКТУРНО-ЛОГІЧНА СХЕМА ОПІ БАКАЛАВРА

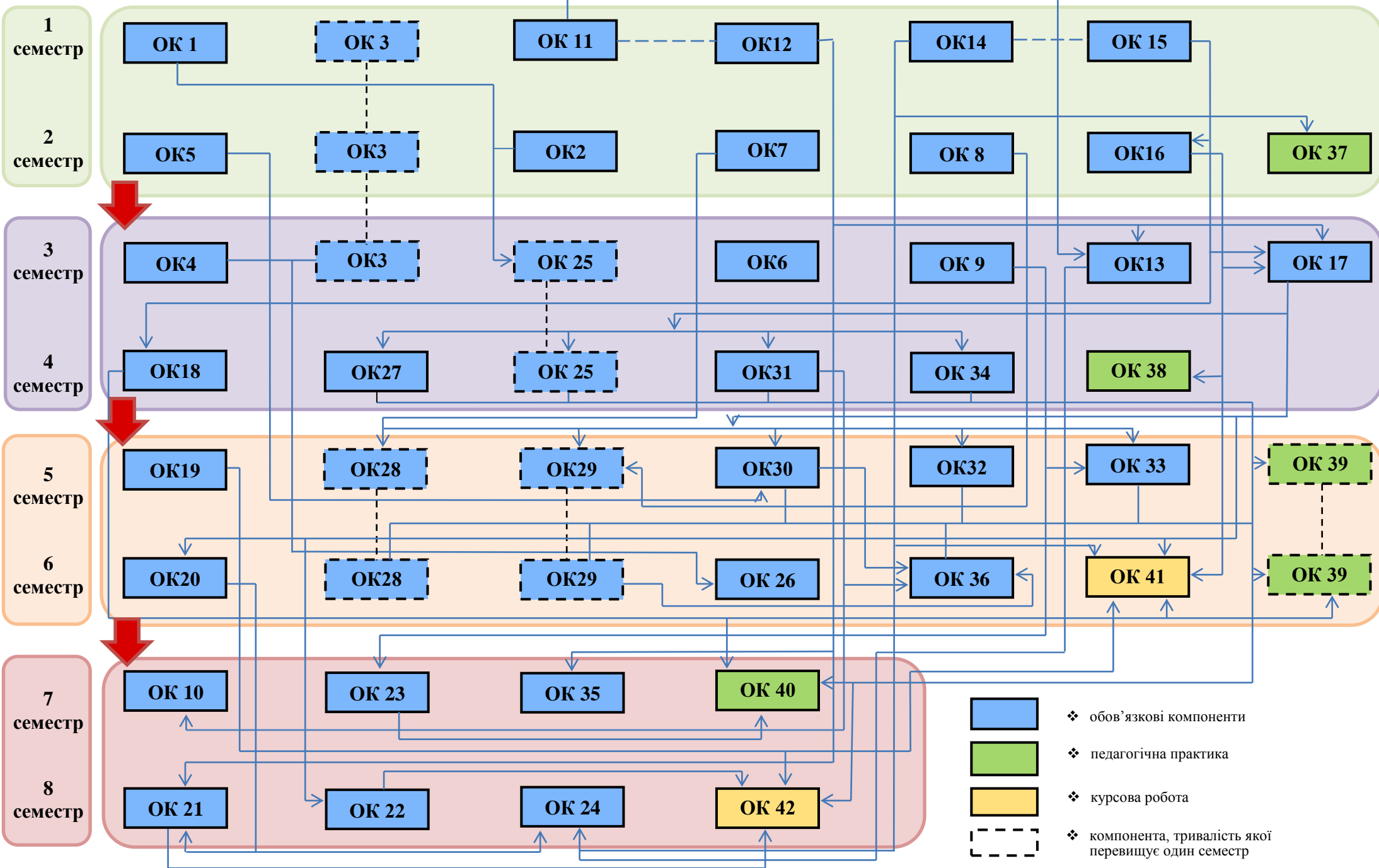

### **3. Форма атестації здобувачів вищої освіти**

Атестація випускників освітньої програми *Початкова освіта* спеціальності 013 Початкова освіта проводиться у формі *комплексного кваліфікаційного екзамену з педагогіки, педагогічної психології та комплексного кваліфікаційного екзамену з методик навчання освітніх галузей в початковій школі* й завершується видачею документу встановленого зразка про присудження ступеня бакалавра із присвоєнням кваліфікації: ***Бакалавр. 013 Початкова освіта. ОПП Початкова освіта. Вчитель початкових класів закладу загальної середньої освіти.***

Атестація здійснюється відкрито і публічно.

Атестація здобувачів вищої освіти ступеня бакалавра здійснюється екзаменаційною комісією, до складу якої можуть включатися представники роботодавців та їх об'єднань, відповідно до положення, затвердженого Вченою радою Чернівецького національного університету імені Юрія Федьковича.



#### 4. Матриця відповідності програмних компетентностей вибірковим компонентам освітньої програми

|       | ВКЗУ 1  | ВКЗУ 2 | ВКЗУ 3 | ВКЗУ 4 | ВКЗУ 5 | ВКЗУ 6 | ВКЗУ 7 | ВКЗУ 8 | ВКЗУ 9 | ВКС 1 | ВКС 2 | ВКС 3 | ВКС 4 | ВКС 5 | ВКС 6 | ВКС 7 | ВКС 8 | ВКС 9 | ВКС 10 | ВКС 11 | ВКС 12 | ВКС 13 | ВКС 14 | ВКС 15 | ВКС 16 | ВКС 17 | ВКС 18 | ВКС 19 | ВКС 20 | ВКС 21 | ВКС 22 | ВКС 23 | ВКС 24 | ВКС 25 | ВКС 26 | ВКС 27 | ВКС 28 | ВКС 29 | ВКС 30 | ВКС 31 | ВКС 32 | ВКС 33 |   |   |   |   |
|-------|---------|--------|--------|--------|--------|--------|--------|--------|--------|-------|-------|-------|-------|-------|-------|-------|-------|-------|--------|--------|--------|--------|--------|--------|--------|--------|--------|--------|--------|--------|--------|--------|--------|--------|--------|--------|--------|--------|--------|--------|--------|--------|---|---|---|---|
| ЗК 1  |         |        |        |        | •      |        |        |        |        | •     |       |       |       |       |       |       |       |       |        |        | •      |        |        |        |        |        |        |        |        |        |        |        |        |        |        |        |        |        |        |        |        |        |   |   |   |   |
| ЗК 2  | •       | •      | •      |        | •      |        |        |        |        |       |       |       |       |       |       |       |       |       |        |        |        | •      |        |        |        |        |        |        |        |        |        |        |        |        |        |        |        |        |        |        |        |        |   |   |   |   |
| ЗК 3  |         |        |        |        |        |        |        |        |        |       | •     |       |       |       |       |       |       |       |        | •      |        | •      |        |        |        |        |        |        | •      |        |        |        |        |        |        |        |        |        |        |        |        |        |   |   |   |   |
| ЗК 4  | •       |        |        |        |        |        |        |        |        |       | •     |       |       |       | •     | •     | •     | •     | •      |        |        |        | •      | •      | •      | •      | •      | •      |        |        |        |        |        | •      | •      |        | •      | •      | •      | •      | •      | •      | • | • | • |   |
| ЗК 5  |         |        |        |        | •      |        |        |        |        |       |       | •     | •     | •     | •     | •     | •     | •     |        |        | •      | •      | •      | •      |        |        | •      | •      | •      | •      | •      | •      | •      | •      |        |        |        | •      | •      | •      | •      | •      | • | • |   |   |
| ЗК 6  |         | •      |        | •      | •      |        | •      | •      | •      | •     | •     | •     | •     |       |       | •     | •     | •     | •      |        |        | •      | •      |        |        |        | •      | •      | •      | •      | •      |        |        | •      | •      |        |        |        | •      | •      | •      | •      | • | • |   |   |
| ЗК 7  |         | •      |        | •      | •      |        |        |        |        |       |       | •     |       |       | •     |       |       |       |        |        |        |        | •      | •      |        |        |        | •      |        |        |        |        |        |        |        |        | •      | •      |        | •      | •      | •      | • | • |   |   |
| ЗК 8  |         |        |        | •      |        |        |        |        |        | •     |       |       |       |       |       | •     |       |       |        |        |        | •      |        |        |        |        |        | •      |        |        |        |        |        | •      | •      |        |        |        |        | •      | •      | •      | • | • | • |   |
| СК 1  |         |        |        |        |        |        | •      | •      | •      |       | •     |       | •     | •     |       |       | •     |       |        | •      |        | •      | •      |        |        |        |        |        |        |        |        |        |        |        |        |        |        | •      |        |        |        |        |   |   |   |   |
| СК 2  |         | •      |        | •      | •      |        | •      | •      | •      | •     | •     | •     | •     | •     | •     | •     |       |       | •      | •      | •      | •      | •      |        |        |        | •      | •      | •      | •      |        |        |        |        |        |        |        |        |        | •      | •      | •      | • | • |   |   |
| СК 3  | СК 3.1. |        |        |        |        |        |        |        |        |       |       | •     |       |       |       |       |       |       | •      | •      | •      | •      |        |        |        |        |        | •      |        |        |        |        |        |        |        |        |        |        |        |        |        |        |   |   |   |   |
|       | СК 3.2. |        |        |        |        |        |        |        |        |       |       | •     | •     |       |       |       |       |       |        |        |        | •      | •      |        |        |        |        |        |        |        |        |        |        |        |        |        |        |        |        |        |        |        |   |   |   |   |
|       | СК 3.3. |        |        |        |        |        |        |        |        |       |       |       | •     |       |       |       |       |       |        |        |        |        | •      | •      |        |        |        |        |        |        |        |        |        |        |        |        |        |        |        |        |        |        |   |   |   |   |
|       | СК 3.4. |        |        |        |        |        |        |        | •      |       |       |       |       |       |       |       |       |       |        | •      |        |        |        |        |        |        |        | •      |        |        |        |        |        |        |        |        |        |        |        |        |        |        |   |   |   |   |
|       | СК 3.5. |        |        |        |        |        |        |        |        |       |       |       |       |       |       |       |       |       |        |        |        |        |        |        |        |        |        |        |        |        |        |        |        |        |        |        |        |        |        |        |        |        |   |   |   |   |
| СК 4  |         |        |        |        |        |        |        |        |        |       |       | •     |       |       |       | •     |       | •     | •      |        |        |        |        | •      |        |        | •      | •      |        |        |        |        |        | •      | •      |        |        |        |        | •      | •      | •      | • | • | • |   |
| СК 5  |         |        |        |        |        |        |        |        |        |       |       |       | •     | •     |       | •     | •     | •     | •      |        | •      |        |        | •      | •      | •      | •      | •      |        |        |        |        |        |        |        |        |        |        |        |        |        |        |   |   | • |   |
| СК 6  |         |        |        |        |        |        |        |        |        |       |       | •     |       |       |       | •     |       |       | •      |        |        |        |        | •      | •      | •      | •      | •      |        |        |        |        |        |        |        |        |        |        |        |        |        |        |   |   | • |   |
| СК 7  |         |        |        |        |        |        |        |        |        |       |       |       | •     | •     |       | •     | •     | •     | •      |        | •      |        |        | •      | •      | •      | •      | •      |        |        |        |        |        |        |        |        |        |        |        |        |        |        |   |   | • |   |
| СК 8  |         |        |        |        |        |        |        |        |        |       |       |       |       |       |       |       |       |       |        |        |        |        |        |        |        |        |        | •      |        |        |        |        |        |        |        |        |        |        |        |        |        |        |   |   |   |   |
| СК 9  |         |        |        |        |        |        |        |        |        |       |       |       |       |       |       |       |       |       |        |        |        |        |        |        |        | •      |        |        |        |        |        |        |        |        |        |        |        |        |        |        |        |        |   |   |   | • |
| СК 10 |         |        |        |        |        |        |        |        |        |       |       | •     | •     |       |       | •     | •     | •     | •      |        | •      |        |        | •      | •      | •      | •      | •      |        |        |        |        |        |        |        |        |        |        |        |        |        |        |   |   | • |   |
| СК 11 |         |        |        |        |        |        |        |        |        |       |       |       |       |       |       |       |       |       |        |        |        |        |        |        |        |        |        | •      |        |        |        |        |        |        |        |        |        |        |        |        |        |        |   |   |   | • |
| СК 12 |         |        |        |        |        |        |        |        |        | •     |       |       |       |       |       |       |       |       |        | •      | •      |        |        |        |        |        |        |        | •      |        |        |        |        |        |        |        |        |        |        |        |        |        |   |   |   |   |

- – компетентність, яка набувається;
- ОК – обов'язкові компоненти;
- ВКЗУ – вибіркові компоненти (ЗАГАЛЬНОУНІВЕРСИТЕТСЬКІ);
- ВКС<sub>j</sub> – вибіркові компоненти спеціальності;
- ЗК<sub>i</sub> – номер компетентності в списку загальних компетентностей профілю програми;
- СК<sub>i</sub> – номер компетентності в списку спеціальних компетентностей профілю програми.



## 5. Матриця забезпечення програмних результатів навчання відповідними обов'язковими компонентами освітньої програми

|       | ОК 1 | ОК 2 | ОК 3 | ОК 4 | ОК 5 | ОК 6 | ОК 7 | ОК 8 | ОК 9 | ОК 10 | ОК 11 | ОК 12 | ОК 13 | ОК 14 | ОК 15 | ОК 16 | ОК 17 | ОК 18 | ОК 19 | ОК 20 | ОК 21 | ОК 22 | ОК 23 | ОК 24 | ОК 25 | ОК 26 | ОК 27 | ОК 28 | ОК 29 | ОК 30 | ОК 31 | ОК 32 | ОК 33 | ОК 34 | ОК 35 | ОК 36 | ОК 37 | ОК 38 | ОК 39 | ОК 40 | ОК 41 | ОК 42 |   |
|-------|------|------|------|------|------|------|------|------|------|-------|-------|-------|-------|-------|-------|-------|-------|-------|-------|-------|-------|-------|-------|-------|-------|-------|-------|-------|-------|-------|-------|-------|-------|-------|-------|-------|-------|-------|-------|-------|-------|-------|---|
| ПР 1  | •    | •    | •    | •    |      |      |      |      |      |       |       |       | •     | •     |       |       |       |       |       |       |       |       | •     | •     | •     | •     |       |       |       |       |       |       |       |       |       |       | •     |       | •     | •     | •     |       |   |
| ПР 2  |      |      |      |      |      |      |      |      |      |       |       |       |       |       |       | •     | •     | •     | •     | •     | •     |       | •     |       |       |       |       |       |       |       |       |       |       |       |       |       |       |       |       | •     | •     | •     |   |
| ПР 3  |      |      |      |      |      | •    |      |      |      |       |       |       |       |       |       |       | •     | •     | •     | •     | •     |       |       | •     |       |       |       |       |       |       |       |       |       |       |       |       | •     | •     | •     |       |       |       |   |
| ПР 4  | •    | •    | •    |      |      |      | •    | •    | •    | •     |       |       | •     | •     | •     | •     | •     | •     |       |       |       | •     | •     | •     | •     | •     |       | •     | •     | •     | •     |       |       |       |       |       |       |       | •     | •     | •     | •     |   |
| ПР 5  |      |      | •    | •    |      |      |      |      |      |       |       |       | •     | •     |       |       |       |       |       |       |       |       |       |       |       | •     | •     | •     |       |       |       |       |       |       |       |       |       |       |       | •     | •     | •     |   |
| ПР 6  |      |      |      |      |      |      |      | •    | •    |       |       |       |       |       |       |       |       |       |       |       |       |       | •     |       |       |       | •     |       |       |       |       |       |       |       |       |       |       |       |       |       | •     | •     |   |
| ПР 7  | •    |      | •    | •    | •    |      |      | •    | •    | •     | •     |       |       |       |       |       |       |       |       |       |       |       |       |       |       |       |       | •     |       |       |       |       |       |       |       |       |       |       |       |       |       | •     | • |
| ПР 8  |      |      |      |      |      |      |      |      |      | •     |       | •     |       |       | •     | •     |       |       | •     | •     |       |       |       | •     | •     | •     | •     | •     | •     |       |       | •     | •     | •     | •     | •     | •     | •     |       |       | •     | •     |   |
| ПР 9  |      |      |      |      |      | •    |      |      |      | •     |       |       |       |       | •     |       |       |       |       |       |       |       |       |       |       |       |       |       |       |       |       |       |       |       |       |       |       |       |       | •     | •     | •     |   |
| ПР 10 |      |      |      |      |      |      |      |      |      |       |       |       |       |       |       |       |       |       | •     | •     |       |       |       | •     | •     | •     | •     | •     | •     | •     | •     | •     | •     | •     | •     | •     | •     | •     | •     | •     | •     | •     | • |
| ПР 11 |      |      |      |      |      |      |      |      |      |       |       |       |       |       |       |       |       |       |       | •     |       |       |       |       |       | •     | •     | •     | •     | •     | •     | •     | •     | •     | •     | •     | •     | •     | •     | •     | •     | •     | • |
| ПР 12 |      |      |      |      |      |      |      |      |      |       |       | •     |       |       |       |       |       |       | •     | •     | •     |       | •     |       |       |       |       |       |       |       |       |       |       |       |       |       |       |       |       | •     | •     | •     |   |
| ПР 13 |      |      |      |      |      |      |      |      |      |       |       |       |       |       |       |       |       |       |       |       | •     |       |       | •     | •     | •     | •     | •     | •     | •     | •     | •     | •     | •     | •     | •     | •     | •     | •     | •     | •     | •     | • |
| ПР 14 |      |      |      |      |      |      |      |      |      | •     | •     |       |       |       | •     | •     |       |       |       |       |       |       |       |       |       | •     | •     | •     | •     | •     | •     | •     | •     | •     | •     | •     | •     | •     | •     | •     | •     | •     | • |
| ПР 15 |      |      |      |      |      |      |      |      |      |       |       |       |       |       |       |       |       |       |       |       |       |       |       |       | •     |       |       |       |       |       |       |       |       |       |       |       |       |       |       | •     | •     | •     |   |
| ПР 16 |      |      |      |      |      |      |      |      |      | •     |       |       |       |       |       |       |       |       |       |       |       |       |       |       |       |       |       | •     | •     |       |       |       |       |       |       |       |       | •     | •     | •     | •     | •     |   |
| ПР 17 |      |      |      |      |      |      |      |      |      |       |       |       |       |       |       |       |       |       | •     | •     | •     |       | •     |       | •     |       |       |       |       |       |       |       |       |       |       | •     | •     | •     | •     | •     | •     | •     |   |

- – програмний результат, який досягається;
- ОК – обов'язкові компоненти;
- ПР – порядковий номер результату навчання у списку програмних результатів навчання у профілю програми.

