

**МІНІСТЕРСТВО ОСВІТИ І НАУКИ УКРАЇНИ
ЧЕРНІВЕЦЬКИЙ НАЦІОНАЛЬНИЙ УНІВЕРСИТЕТ
ІМЕНІ ЮРІЯ ФЕДЬКОВИЧА**

ЗАТВЕРДЖЕНО

рішенням Вченої ради
Чернівецького національного
університету імені Юрія Федьковича
протокол № 6 від «6» червня 2017 р.



Голова Вченої ради

проф. Мельничук С.В.

ОСВІТНЬО-ПРОФЕСІЙНА ПРОГРАМА

РІВЕНЬ ВИЩОЇ ОСВІТИ	Перший (бакалаврський)
СТУПІНЬ ВИЩОЇ ОСВІТИ	Бакалавр
ГАЛУЗЬ ЗНАНЬ	01 Освіта/Педагогіка
СПЕЦІАЛЬНІСТЬ	013 Початкова освіта
КВАЛІФІКАЦІЯ	Бакалавр початкової освіти

Чернівці, 2017 р.

Освітньо-професійна програма «Початкова освіта» за спеціальністю 013 Початкова освіта галузі знань 01 Освіта/Педагогіка першого (бакалаврського) рівня вищої освіти розроблена до введення в дію галузевого Стандарту вищої освіти проектною групою Чернівецького національного університету імені Юрія Федьковича у складі:

керівник проектної групи (гарант освітньої програми):

Прокон Інна Степанівна, кандидат педагогічних наук, доцент кафедри педагогіки та методики початкової освіти;

члени проектної групи:

Піц Ірина Іванівна, кандидат педагогічних наук, доцент кафедри педагогіки та методики початкової освіти;

Гордійчук Оксана Євгенівна, кандидат педагогічних наук, доцент кафедри педагогіки та методики початкової освіти;

Шевчук Кристина Дмитрівна, кандидат педагогічних наук, доцент кафедри педагогіки та методики початкової освіти.

Освітньо-професійна програма обговорена та схвалена на засіданні Вченої ради Чернівецького національного університету імені Юрія Федьковича.

Протокол № 6 від «6» червня 2017 р.

Голова Вченої ради ЧНУ



проф. Мельничук С.В.

Введено в дію наказом ректора Чернівецького національного університету імені Юрія Федьковича № **162а/11** від «3» **липня 2017 р.** як тимчасовий документ до введення Стандарту вищої освіти за спеціальністю 013 «Початкова освіта».

Ця програма не може бути повністю або частково відтворена, тиражована та розповсюджена без дозволу Чернівецького національного університету імені Юрія Федьковича.

1. Профіль освітньо-професійної програми зі спеціальності 013 Початкова освіта	
1 – Загальна інформація	
Повна назва закладу вищої освіти та структурного підрозділу	Чернівецький національний університет імені Юрія Федьковича Факультет педагогіки, психології та соціальної роботи Кафедра педагогіки та методики початкової освіти
Ступінь вищої освіти та назва кваліфікації мовою оригіналу	<i>Ступінь вищої освіти</i> – бакалавр <i>Освітня кваліфікація</i> – бакалавр початкової освіти <i>Кваліфікація в дипломі:</i> Бакалавр початкової освіти
Офіційна назва освітньо-професійної програми	Освітньо-професійна програма за спеціальністю 013 Початкова освіта галузі знань 01 Освіта/Педагогіка першого (бакалаврського) рівня вищої освіти
Тип диплому та обсяг освітньо-професійної програми	Диплом бакалавра. Одиничний. 240 кредитів ЄКТС/ Термін навчання –3 роки 10 місяців
Наявність акредитації	Міністерство освіти і науки України Акредитаційна комісія України (рішення від 27.12.2012 протокол № 100) Сертифікат про акредитацію: серія НД № 2588403 від 27 грудня 2012 р. Термін дії сертифікату: до 1 липня 2022 року (на підставі наказу МОН України від 19.12.2016 р. № 1565)
Цикл/рівень	НРК України – 6 рівень, FQ-EHEA – перший цикл, EQF-LLL – 6 рівень
Передумови	Повна загальна середня освіта; освітній ступінь «молодший бакалавр»; ОКР «молодший спеціаліст» Решта вимог визначаються правилами прийому
Мова(и) викладання	Українська мова
Основні поняття та їх визначення	В програмі використано основні поняття та їх визначення відповідно Закону України «Про вищу освіту» № 1556-VII від 01.07.2014 р., «Методичних рекомендацій щодо розроблення стандартів вищої освіти», затверджених наказом МОН України № 600 від 01.06.2016 р.
2 – Мета освітньої програми	
Забезпечити набуття студентами професійної компетентності у навчанні учнів початкової школи освітніх галузей, визначених Державним стандартом початкової загальної освіти на рівні, що відповідає академічній кваліфікації.	
3 – Характеристика освітньої програми	
Предметна область (галузь знань, спеціальність)	<i>Галузь знань</i> – 01 «Освіта/Педагогіка», <i>Спеціальність</i> – 013 «Початкова освіта» • <i>Об'єкт вивчення та діяльності:</i> цілісний педагогічний процес, зокрема, методичні системи навчання учнів початкової школи освітніх галузей, визначених Державним стандартом початкової загальної освіти, а також психолого-педагогічні закономірності навчання, розвитку й виховання

	<p>молодших школярів.</p> <ul style="list-style-type: none"> • <i>Теоретичний зміст</i> предметної області: теоретичні засади процесу навчання учнів початкової школи освітніх галузей, визначених Державним стандартом початкової загальної освіти, в тому числі й теоретичні основи наукових галузей, що їм відповідають, а також психолого-педагогічні основи розвитку й виховання молодших школярів. • <i>Методи, методики та технології</i>, якими має оволодіти здобувач вищої освіти для застосовування на практиці: здобувач вищої освіти має оволодіти системою методів навчання, розвитку й виховання молодших школярів, комплексом методик навчання учнів початкової школи освітніх галузей, визначених Державним стандартом початкової загальної освіти, та набути досвід застосовування їх на практиці. • <i>Інструменти й обладнання</i>: здобувач вищої освіти має оволодіти психолого-педагогічним інструментарієм, навчитися застосовувати матеріальні й ідеальні засоби навчання, в тому числі й ІТ.
Орієнтація освітньої програми	Освітньо-професійна програма підготовки здобувачів освіти першого (бакалаврського) рівня спрямована на засвоєння сучасних дидактико-методичних досягнень у галузі початкової освіти, набуття комплексу загальних та фахових компетентностей з метою забезпечення ефективної організації освітнього процесу в початковій школі, подальше особистісно-професійне зростання педагога.
Основний фокус освітньої програми та спеціалізації	Набуття необхідних компетентностей для професійної діяльності вчителя початкових класів та знань, умінь і навичок щодо навчання учнів початкової школи освітніх галузей, визначених Державним стандартом початкової загальної освіти. <i>Ключові слова:</i> освіта, початкова освіта, виховання, навчання, розвиток, професійна компетентність, освітні галузі, методика, технології.
Особливості та відмінності	Освітньо-професійна програма розроблена з урахуванням власного багаторічного досвіду підготовки фахівців зі спеціальності 013 Початкова освіта та відповідного досвіду провідних вітчизняних університетів.
4 – Працевлаштування випускників освітньої програми та продовження освіти	
Придатність до працевлаштування	<i>Сфера працевлаштування</i> – загальноосвітні навчальні заклади. Згідно з чинною редакцією Національного класифікатора України: Класифікатор професій ДК 003:2010 <i>бакалавр початкової освіти</i> може обіймати такі посади: 3310 Фахівці з початкової освіти 3340 Інші фахівці в галузі освіти
Продовження освіти (академічні права)	Можливість продовження освіти за програмою другого (магістерського) рівня вищої освіти (7 рівня НРК, другого циклу FQ-EHEA, 7 рівня EQF-LLL).
5 – Викладання та оцінювання	
Викладання та навчання	Викладання та навчання проводиться у вигляді: лекцій (інформаційно-тематичних, мультимедійних, бінарних

	інтерактивних, проблемних та ін.), семінарських, практичних, індивідуальних занять, самостійного навчання, консультацій, підготовки курсових робіт, проходження різних видів навчальних та виробничої практик.
Оцінювання	Усні та письмові екзамени, заліки, захисти результатів проходження різних видів практик, захист курсових робіт.
6 – Програмні компетентності	
Інтегральна компетентність	Здатність розв'язувати складні спеціалізовані задачі та практичні проблеми у професійно-педагогічній діяльності, що передбачають застосування теоретичних положень і методів педагогіки, психології та окремих методик навчання й характеризуються комплексністю та невизначеністю умов.
Загальні компетентності (ЗК)	<p>ЗК-1. Загальнонавчальна. Здатність навчатися й оволодівати сучасними знаннями, зокрема, інноваційними методичними підходами, сучасними системами, методиками, технологіями навчання, розвитку й виховання учнів початкової школи; чинним нормативним забезпеченням початкової освіти тощо.</p> <p>ЗК-2. Інформаційно-аналітична. Здатність до пошуку, оброблення та аналізу, систематизації й узагальнення інформації, зокрема професійно-педагогічної, з різних джерел та формулювання логічних висновків.</p> <p>ЗК-3. Комунікативна. Здатність спілкуватися державною мовою на офіційно-діловому рівні; володіти навичками нормативного літературного мовлення (його усною та писемною формою) в різних сферах комунікації. Здатність до розуміння чужих і продукування власних програм комунікативної поведінки, адекватних цілям, сферам, ситуаціям спілкування, активній взаємодії з іншими мовленнєвими суб'єктами. Уміння володіти різновидами стилів мовленнєвого спілкування в ситуаціях запобігання та врегулювання конфліктів.</p> <p>ЗК-4. Громадянська компетентність. Здатність активно, відповідально та ефективно реалізовувати громадянські права й обов'язки з метою розвитку демократичного суспільства. Здатність орієнтуватися у проблемах сучасного суспільно-політичного життя в Україні, застосовувати процедури й технології захисту власних інтересів, прав і свобод своїх та інших громадян, зокрема учнів початкової школи; використовувати способи діяльності й моделі поведінки, що відповідають чинному законодавству України.</p> <p>ЗК-5. Етична. Здатність діяти на основі принципів і норм етики, правил культури поведінки у стосунках з дорослими й дітьми на основі загальнолюдських і національних цінностей, норм суспільної моралі; дотримуватися принципів педагогічної етики (професійної етики вчителя початкової школи).</p> <p>ЗК-6. Соціокультурна. Здатність застосовувати знання, пов'язані із соціальною структурою та національною специфікою суспільства, з особливостями соціальних ролей; здатність до орієнтування у соціальних ситуаціях, розуміння соціального контексту художніх творів Здатність діяти соціально відповідально та свідомо; спроможність ідентифікувати себе з цінностями професійного середовища;</p>

наявність професійної позиції вчителя. Здатність до цінування та повага до різноманітності і мультикультурності; надання рівних можливостей учням різних національностей та різних розумових здібностей, толерантне ставлення до їхньої культурної спадщини, індивідуальних особливостей.

ЗК-7. Міжособистісної взаємодії. Здатність до ефективної міжособистісної взаємодії; зокрема, здатність успішно взаємодіяти з керівництвом, колегами, учнями та їхніми батьками; володіння алгоритмами конструктивного вирішення педагогічних конфліктів. Здатність працювати в команді, здатність до співпраці, групової та кооперативної діяльності. Здатність бути критичним і самокритичним, наполегливим щодо поставлених завдань і взятих зобов'язань..

ЗК-8. Адаптивна. Здатність до адаптації в професійно-педагогічному середовищі та дії в нових ситуаціях, зокрема тих, що передбачають навчання, розвиток і виховання молодших школярів, спілкування з їхніми батьками, комунікації з адміністрацією школи й колегами.

ЗК-9. Рефлексивна. Здатність ефективно та адекватно здійснювати рефлексивні процеси, що забезпечує процес розвитку й саморозвитку, сприяє творчому підходу до навчально-виховного процесу початкової школи. Здатність оцінювати результати педагогічних впливів та забезпечувати якість діяльності навчання, розвитку й виховання учнів початкової школи; здатність до педагогічної рефлексії.

ЗК-10. Здоров'язбережувальна компетентність. Здатність ефективно вирішувати завдання щодо збереження і зміцнення здоров'я (фізичного, психічного, соціального та духовного) як власного, так і оточуючих. Здатність застосовувати знання, вміння, цінності і досвід практичної діяльності з питань культури здоров'я та здорового способу життя, готовність до здоров'язбережувальної діяльності в освітньому середовищі початкової школи та створення психолого-педагогічних умов для формування здорового способу життя учнів.

ЗК-11. Інформаційно-комунікаційна. Здатність до застосування сучасних засобів інформаційних і комп'ютерних технологій для розв'язання комунікативних задач у професійній діяльності вчителя початкових класів й у повсякденному житті.

**Спеціальні (фахові)
компетентності (СК)**

СК-1. Предметна компетентність. Здатність до застосування знань, умінь і навичок із циклу професійно-наукових дисциплін, що є теоретичною основою побудови змісту освітніх галузей, визначених Держстандартом, задля усвідомлення їхньої реалізації в освітній галузі загалом, та окремих змістових лініях зокрема.

Види предметних компетентностей: філологічна, математична, технологічна, природничо-наукова, мистецька.

СК-1.1. Філологічна компетентність. Здатність до застосування професійно профільованих лінгвістичних і літературознавчих знань, умінь та навичок, що становлять теоретичну основу початкового курсу мови навчання, мови вивчення, іноземної мови, літературного читання та їхніх окремих змістових ліній. Складниками філологічної компетентності є лінгвістична, мовленнєва, літературознавча.

СК-1.2. Математична компетентність. Здатність до застосування професійно профільованих математичних знань і умінь, що утворюють світоглядну, теоретичну та операційно-діяльнісну основу освітньої галузі «Математика». Складниками математичної компетентності є арифметична, логічна, алгебраїчна, геометрична та тотожних перетворень.

СК-1.3. Технологічна компетентність. Здатність до застосування професійно профільованих проектно-технологічних знань, умінь і навичок, які є теоретичними основами побудови змісту освітньої галузі «Технології» загалом та окремих його змістових ліній. Складниками технологічної компетентності є: ІКТ-компетентність, компетентності з техніки обробки матеріалів, технічної творчості, декоративно-ужиткового мистецтво та самообслуговування.

СК-1.4. Природничо-наукова компетентність. Здатність до застосування професійно профільованих природничо-наукових знань і практичних умінь і навичок, які є теоретичними основами побудови змісту природознавчого матеріалу відповідної освітньої галузі початкової освіти. Складниками природничо-наукової компетентності є астрономічна, географічна, землезнавча, біологічна (ботанічна, зоологічна, анатомічна, фізіологічна), екологічна, валеологічна.

СК-1.5. Мистецька компетентність. Здатність до застосування професійно профільованих мистецьких знань, умінь і навичок, які становлять теоретичну та діяльнісно-технологічну основу освітньої галузі «Мистецтво» загалом та окремих її змістових ліній. Складниками мистецької компетентності є музична, образотворча, мистецько-синтетична.

СК-2. Психологічна компетентність. Здатність до розвитку учнів початкової школи як суб'єктів освітнього процесу на основі знань та умінь про їхні вікові, індивідуальні особливості та соціальні чинники розвитку. Складниками психологічної компетентності є диференціально-психологічна, соціально-психологічна,

аутопсихологічна.

СК-2.1. Диференціально-психологічна. Здатність до застосування знань про особливості засвоєння навчального матеріалу учнями початкової школи у відповідності з їхніми індивідуальними та віковими характеристиками сприймання, уваги, пам'яті, мислення; вміння застосовувати ці знання при моделюванні ситуацій навчання, виховання й розвитку молодших школярів; спроможність урахувати у професійній діяльності тип темпераменту, вік, стать, антропологічні ознаки учнів; володіння психологічними методиками вивчення індивідуальних особливостей перебігу пізнавальних процесів дітей і спроможність їх урахування у проектуванні педагогічного процесу.

СК-2.2. Соціально-психологічна. Здатність до застосування знань про особливості комунікативної діяльності учнів класу /учня початкової школи, взаємостосунки вчителя та учнів, закономірності педагогічного спілкування, соціальної ситуації, ситуацій міжособистісної взаємодії; вміння застосовувати ці знання у моделюванні навчально-виховного процесу в початковій школі.

СК-2.3. Аутопсихологічна. Здатність до адекватного усвідомлення особистісно-професійних якостей, самопізнання, самооцінки як підґрунтя формування критичного, гуманістично орієнтованого мислення вчителя початкової школи, емоційної усталеності, екстраверсії, розвитку проникливості; інтелектуальна здатність до бачення, постановки й розв'язання проблем особистісного зростання учня; сформованість психологічного мислення вчителя початкової школи; його готовність до природовідповідних дій у процесі навчання (чуття самого себе й міри власних дій як першого вчителя); здатність до самоусвідомлення, саморозвитку, вдосконалення педагогічної діяльності з високим рівнем автономності.

СК-3. Педагогічна компетентність. Здатність до проектування, організації, оцінювання, рефлексії та коригування навчально-виховного процесу в початковій ланці освіти. Складниками педагогічної компетентності є дидактична, виховна, організаційна.

СК-3.1. Дидактична. Здатність майбутнього вчителя (випускника) вирішувати стандартні та проблемні професійні завдання, що виникають в освітній практиці початкової школи, на основі сформованих знань про теоретичні засади побудови змісту і процесу навчання молодших школярів, у тому числі ґрунтовних знань про сучасні теорії навчання, гнучкого володіння методами навчання; спроможність обґрунтовано обирати прийоми, засоби, технології, форми організації навчання, адекватні дидактичній ситуації.

СК-3.2. Виховна. Здатність випускника до здійснення виховної діяльності з молодшими школярами; здатність до планування, проектування й аналізу виховного процесу початкової школи як цілісної педагогічної системи, яка включає мету, завдання, зміст, методи, прийоми, педагогічні засоби, форми організації, діяльність вихователя й

вихованців; спрямованість на досягнення відповідних результатів; здатність ефективно використовувати виховний потенціал уроків і занять з учнями в позаурочний час тощо.

СК-3.3. Організаційна. Здатність до організації навчально-виховного процесу в початковій школі, систематичного підвищення професійно-педагогічної кваліфікації.

СК-4. Методична компетентність. Здатність ефективно діяти, розв'язуючи стандартні та проблемні методичні задачі під час навчання учнів освітніх галузей/змістових ліній, визначених Державним стандартом початкової загальної освіти. Методична компетентність ґрунтується на теоретичній і практичній готовності до проведення уроків за різними навчальними комплектами, що виявляється у сформованості системи дидактико-методичних знань і умінь із окремих розділів та тем курсу, окремих етапів навчання й досвіду їх застосування та наявності емоційно-ціннісного ставлення до діяльності щодо навчання учнів предмету.

СК-4.1. Нормативна. Здатність учителя користуватися нормативними документами та реалізовувати на практиці цілі і завдання навчання предмету/освітньої галузі в початковій школі.

СК-4.2. Варіативна. Здатність учителя працювати за будь-яким навчально-методичним комплектом, здатність обирати найефективніший навчально-методичний комплект для досягнення цілей і завдань навчання предмета/освітньої галузі в початковій школі, визначених Державним стандартом і навчальною програмою.

СК-4.3. Спеціально-методична. Здатність до навчання молодших школярів будь-яким елементам змісту програми.

СК-4.4. Контрольно-оцінювальна. Здатність до реалізації критеріїв оцінювання навчальних досягнень учнів початкової школи; здатність дотримуватись Державних вимог до рівня загальноосвітньої підготовки учнів початкової школи, визначених у програмі.

СК-4.5. Проектувально-моделювальна. Здатність моделювати та організовувати процес навчання предмету/освітньої галузі в початковій школі; спроможність учителя обирати необхідні засоби, форми і методи організації діяльності учнів у процесі навчання.

СК-4.6. Технологічна. Здатність упроваджувати сучасні навчальні технології, інноваційні підходи, передовий педагогічний досвід до навчання окремих питань певної освітньої галузі/предмету початкової школи.

СК-5. Професійно-комунікативна компетентність (ПКК). Здатність актуалізовувати та застосовувати комунікативні знання, навички, вміння, настанови, стратегії й тактики комунікативної поведінки, здобутий досвід комунікативної діяльності, а також індивідуально-психологічні якості особистості задля успішного здійснення в конкретних умовах педагогічної комунікативної діяльності з молодшими школярами, батьками, колегами.

Складники професійно-комунікативної компетентності вчителя початкової школи :

СК – 5.1. Емоційна. Здатність педагога усвідомлювати та

	<p>визнавати власні почуття, а також почуття інших суб'єктів навчально-виховного середовища; здатність до самомотивації та керування власними емоціями у стосунках із вихованцями, колегами, батьками.</p> <p><i>СК-5.2. Вербально-логічна.</i> Здатність педагога володіти доцільними формами вербального професійного спілкування в колективі, сприймати, осмислювати й відтворювати зміст і основну думку усних і письмових висловлювань, коригувати власне й чуже мовлення; здатність опрацьовувати, групувати навчальну інформацію, адекватно усвідомлювати комунікативний сенс повідомлень, запам'ятовувати й у разі необхідності актуалізувати в пам'яті професійні знання, фактичні дані, навчальну інформацію.</p> <p><i>СК-5.3. Інтерактивна.</i> Здатність педагога організувати ефективну спільну навчально-виховну діяльність і педагогічне спілкування; здатність співпрацювати для досягнення поставленої мети, знаходячи при цьому шляхи взаємодії зі всіма суб'єктами навчально-виховного середовища.</p> <p><i>СК-5.4. Соціально-комунікативна.</i> Здатність учителя в будь-якій педагогічній ситуації орієнтуватися на всіх учасників навчально-виховного середовища, приймати правильні рішення і, як наслідок, досягати поставленої мети навчання й виховання.</p> <p><i>СК-5.5. Технічна.</i> Здатність викладача забезпечити процесуальний бік педагогічного спілкування; володіння технікою педагогічного спілкування з суб'єктами навчально-виховного середовища.</p> <p><i>СК-5.6. Предметно-змістова.</i> Володіння змістовим аспектом комунікації, термінологією, мовленнєвими конструкціями, що притаманні всім предметам, визначеним навчальним планом початкової школи та здатність до розв'язання певного кола питань у конкретній ситуації педагогічної діяльності вчителя початкових класів.</p>
7 – Програмні результати навчання	
Знання (Зн)	<ol style="list-style-type: none"> 1) знати сучасні теоретичні основи освітніх галузей, визначених Державним стандартом початкової загальної освіти; 2) знати мету, завдання, зміст, методи, організаційні форми й засоби початкової освіти, суть процесів виховання, навчання й розвитку учнів початкової школи (педагогічна компетентність + ПКК). Знати структуру календарно-тематичного планування, особливості ведення журналу обліку успішності учнів. Знати специфіку виховної роботи на уроках й у позаурочній діяльності; 3) знати вікові та психологічні особливості дітей молодшого шкільного віку, індивідуальні відмінності в перебігу пізнавальних процесів учнів початкової школи; 4) знати психо-дидактичні закономірності та теорію процесу навчального пізнання, новітні навчальні технології; 5) знати суть методичних систем навчання учнів

	<p>початкової школи освітніх галузей/змістових ліній, визначених Державним стандартом початкової загальної освіти;</p> <p>б) знати зміст нормативних документів, що регламентують початкову освіту: Державного стандарту початкової освіти, навчальних програм предметів, які вивчаються в початковій школі, критеріїв оцінювання навчальних досягнень учнів початкової школи.</p>
Уміння (Ум)	<p>1) застосовувати знання, уміння й навички, що становлять теоретичну основу освітніх галузей, визначених Державним стандартом початкової загальної освіти, під час розв'язування навчально-пізнавальних і професійно-зорієнтованих задач;</p> <p>2) володіти методиками вивчення індивідуальних особливостей перебігу пізнавальних процесів учнів початкової школи та стратегії їх урахування в процесі навчання, розвитку й виховання учнів. Складати психолого-педагогічну характеристику на учня та клас;</p> <p>3) проектувати процес навчання з предмету у вигляді календарно-тематичного планування для певного класу, теми;</p> <p>4) моделювати процес навчання учнів початкової школи певного предмету: розробляти проекти уроків та їхні фрагменти, методику роботи над окремими видами завдань, створювати методику підготовчої роботи, ознайомлення та формування уявлень і понять, умінь та навичок з метою опанування учнями певних елементів змісту програми;</p> <p>5) проводити моніторинг якості навчальних досягнень учнів з певної теми. Здійснювати контроль і оцінювання навчальних досягнень учнів згідно з критеріями оцінювання та у відповідності до Державних вимог до рівня навчальних досягнень учнів, визначених у програмі з певного предмету;</p> <p>б) проводити уроки в початковій школі, аналізувати урок щодо досягнення його мети й завдань, оцінювати ефективність застосованих форм, методів, засобів і технологій;</p> <p>7) проектувати зміст і методику проведення виховних заходів для учнів початкової школи.</p>
Комунікація (Ком)	<p>1) здійснювати комунікацію, орієнтуючись на стилі мовленнєвого спілкування у процесі вирішення професійно-педагогічних задач;</p> <p>2) прогнозувати, проектувати та коригувати педагогічну комунікацію з іншими суб'єктами освітньо-виховного процесу початкової школи на засадах етики професійного спілкування, застосовуючи правила мовленнєвого етикету;</p> <p>3) використовувати засоби вербальної та невербальної комунікації задля підвищення рівня професійної культури майбутнього вчителя.</p>
Автономність і відповідальність (АіВ)	<p>1) вчитися упродовж життя й удосконалювати з високим рівнем автономності набуту під час навчання кваліфікацію;</p> <p>2) аналізувати соціально та особистісно значущі світоглядні</p>

	проблеми, приймати рішення на основі сформованих ціннісних орієнтацій; 3) створювати рівноправний і справедливий клімат, що сприяє навчанню всіх учнів, незалежно від соціально-культурно-економічного контексту.
8 – Ресурсне забезпечення реалізації програми	
Специфічні характеристики кадрового забезпечення	До реалізації освітньо-професійної програми «Початкова освіта» залучаються науково-педагогічні працівники, які мають академічну та професійну кваліфікацію за спеціальністю, відповідають вимогам, визначеним Ліцензійними умовами провадження освітньої діяльності закладів освіти.
Специфічні характеристики матеріально-технічного забезпечення	Освітній процес здійснюється в навчальних кабінетах, комп'ютерних класах, аудиторіях, які оснащені належним обладнанням та устаткуванням (комп'ютерним, мультимедійним).
Специфічні характеристики інформаційно-методичного забезпечення	<i>Інформаційне забезпечення:</i> - офіційний сайт ЧНУ; - наукова бібліотека ЧНУ ім. Ю.Федьковича, фонди якої включають підручники, навчальні посібники, періодичні фахові видання (вітчизняні та закордонні), довідкову та іншу навчальну літературу; - наявність електронного ресурсу ЧНУ, що містить навчально-методичні матеріали з дисциплін навчального плану.
9 – Академічна мобільність (регламентується Постановою КМУ № 579 «Про затвердження Положення про порядок реалізації права на академічну мобільність» від 12 серпня 2015 року)	
Національна кредитна мобільність	На основі двосторонніх договорів між Чернівецьким національним університетом імені Юрія Федьковича та вищими навчальними закладами й науковими установами України.
Міжнародна кредитна мобільність	На основі двосторонніх договорів між Чернівецьким національним університетом імені Юрія Федьковича та зарубіжними навчальними закладами
Навчання іноземних здобувачів вищої освіти	Можливе

2. Перелік компонент освітньо-професійної програми та їх логічна послідовність

2.1. Перелік компонент освітньої програми

Код дисципліни	Се-местр	Компоненти освітньої програми (навчальні дисципліни, практики, дипломна робота)	К-сть кредитів	Форма підсумково-го контролю
1. ОБОВ'ЯЗКОВІ НАВЧАЛЬНІ ДИСЦИПЛІНИ (179 КРЕДИТІВ)				
<i>ЦИКЛ ЗАГАЛЬНОЇ ПІДГОТОВКИ (21 КРЕДИТІВ)</i>				
ЗПО 1	2	Актуальні питання історії та культури України	5	Екзамен
ЗПО 2	3	Філософія	4	Екзамен
ЗПО 3	1	Українська мова (за професійним спрямуванням)	3	Екзамен
ЗПО 4	1,2,3	Іноземна мова (за професійним спрямуванням)	6	Залік Екзамен
ЗПО 5	3	Основи інформатики з елементами програмування	3	Залік
<i>ЦИКЛ ПРОФЕСІЙНОЇ ПІДГОТОВКИ (142 КРЕДИТІВ)</i>				
ППО 1	7	Сучасні інформаційні технології	4	Екзамен
ППО 2	1	Анатомія, фізіологія, патологія дітей з основами генетики	4	Залік
ППО 3	2	Теоретичні основи математики	4	Залік
ППО 4	2	Основи природознавства	6	Екзамен
ППО 5	4	Практика усного і писемного мовлення (іноземна мова)	4	Залік
ППО 6	2	Сучасна українська мова з практикумом	4	Залік
ППО 7	1	Психологія загальна та вікова	4,5	Екзамен
ППО 8	3	Педагогічна психологія	5	Екзамен
ППО 9	1	Вступ до спеціальності	3,5	Залік
ППО 10	1	Загальні основи педагогіки та історія її розвитку	6	Екзамен
ППО 11	2	Теорія та методика виховання	6	Екзамен
ППО 12	3	Дидактика	6	Екзамен
ППО 13	4	Управління в ЗНЗ	3	Екзамен
ППО 14	5	Основи педагогічних досліджень	3	Екзамен
ППО 15	8	Основи педагогічної майстерності та творчості вчителя	4	Екзамен
ППО 16	8	Педагогічні технології у початковій школі	4	Екзамен
ППО 17	8	Основи інклюзивної педагогіки	3	Залік
ППО 18	3, 4	Методика навчання української мови	8	Екзамен
ППО 19	6	Методика навчання іноземної мови	3	Залік
ППО 20	4	Методика навчання літературного читання	4	Екзамен
ППО 21	5, 6	Методика навчання освітньої галузі «Математика»	10	Екзамен
ППО 22	5, 6	Методика навчання освітньої галузі «Природознавство»	8	Екзамен
ППО 23	5	Методика навчання освітньої галузі «Суспільствознавство»	4	Екзамен
ППО 24	4	Основи здоров'я з методикою навчання	4	Залік
ППО 25	7	Фізична культура з методикою навчання	3	Залік
ППО 26	5	Трудове навчання з практикумом	5	Екзамен
ППО 27	5	Методика навчання інформатики	3	Залік
ППО 28	4	Образотворче мистецтво з методикою навчання	4	Екзамен
ППО 29	7	Музичне мистецтво з методикою навчання	3	Залік
ППО 30	6	Риторика	3	Залік

КР 1	6	Курсова робота з психолого-педагогічних дисциплін	3	Екзамен
КР 2	8	Курсова робота з методик початкової освіти	3	Екзамен
ПРАКТИЧНА ПІДГОТОВКА (16 КРЕДИТІВ)				
ПП 1	2	Педагогічна пропедевтична практика	3	Залік
ПП 2	4	Педагогічна виховна та практика в пришкільних оздоровчих таборах (Ч.1, Ч.2)	4	Залік
ПП 3	5, 6	Педагогічна практика «Пробні уроки»	4	Залік
ПП 4	7	Перші дні дитини в школі та педагогічна неперервна практика (Ч.1, Ч.2)	5	Екзамен
2. ВИБІРКОВІ НАВЧАЛЬНІ ДИСЦИПЛІНИ (61 КРЕДИТІВ)				
ЦИКЛ ЗАГАЛЬНОЇ ПІДГОТОВКИ (9 КРЕДИТИ)				
ЗПВ 1	2	Фізичне виховання / Університетська освіта	3	Залік
ЗПВ 2	8	Професійна іноземна мова / Друга іноземна мова	3	Залік
ЗПВ 3	3	Громадське здоров'я та медицина порятунку / Фізичне виховання	3	Залік
ЦИКЛ ПРОФЕСІЙНОЇ ПІДГОТОВКИ (52 КРЕДИТІВ)				
ППВ 1	3	Основи українознавства з методикою викладання / Українознавчий компонент у змісті шкільної освіти	3	Залік
ППВ 2	2	Літературознавча пропедевтика в початковій школі / Робота з дитячою книгою в початковій школі	4	Екзамен
ППВ 3	4	Робота вчителя в пришкільних оздоровчих таборах / Організація дозвіллевої діяльності учнів у літній період	3	Залік
ППВ 4	5	Організація навчально-виховного процесу в групі продовженого дня / Особливості роботи вчителя з учнями в умовах ГПД	3	Залік
ППВ 5	8	Психолого-педагогічні проблеми сучасного уроку / Сучасні підходи до організації уроку	3	Екзамен
ППВ 6	6	Соціальна психологія / Самопідготовки в системі функціонування ГПД	6	Екзамен
ППВ 7	6	Історія психології / Методика гурткової роботи з молодшими школярами	5	Залік
ППВ 8	7	Організація психологічної служби в закладах освіти / Організація виховної роботи з учнівськими колективами початкової школи	3	Залік
ППВ 9	7	Психолого-педагогічні особливості індивідуальної роботи в початковій школі / Індивідуальна робота з молодшими школярами	4	Залік
ППВ 10	7	Психолого-педагогічні основи роботи з батьками молодших школярів / Організація роботи вчителя з батьками учнів початкової школи	4	Екзамен
ППВ 11	7	Практикум з психології / Педагогічні основи роботи з дитячими та юнацькими організаціями	4	Екзамен
ППВ 12	8	Профілактика і корекція відхилень поведінки/Основи превентивної педагогіки	5	Залік
ППВ 13	8	Етнопсихологія / Організація дозвіллево-ігрової діяльності молодших школярів у ГПД	5	Залік

2.2.. СТРУКТУРНО-ЛОГІЧНА СХЕМА ОПП

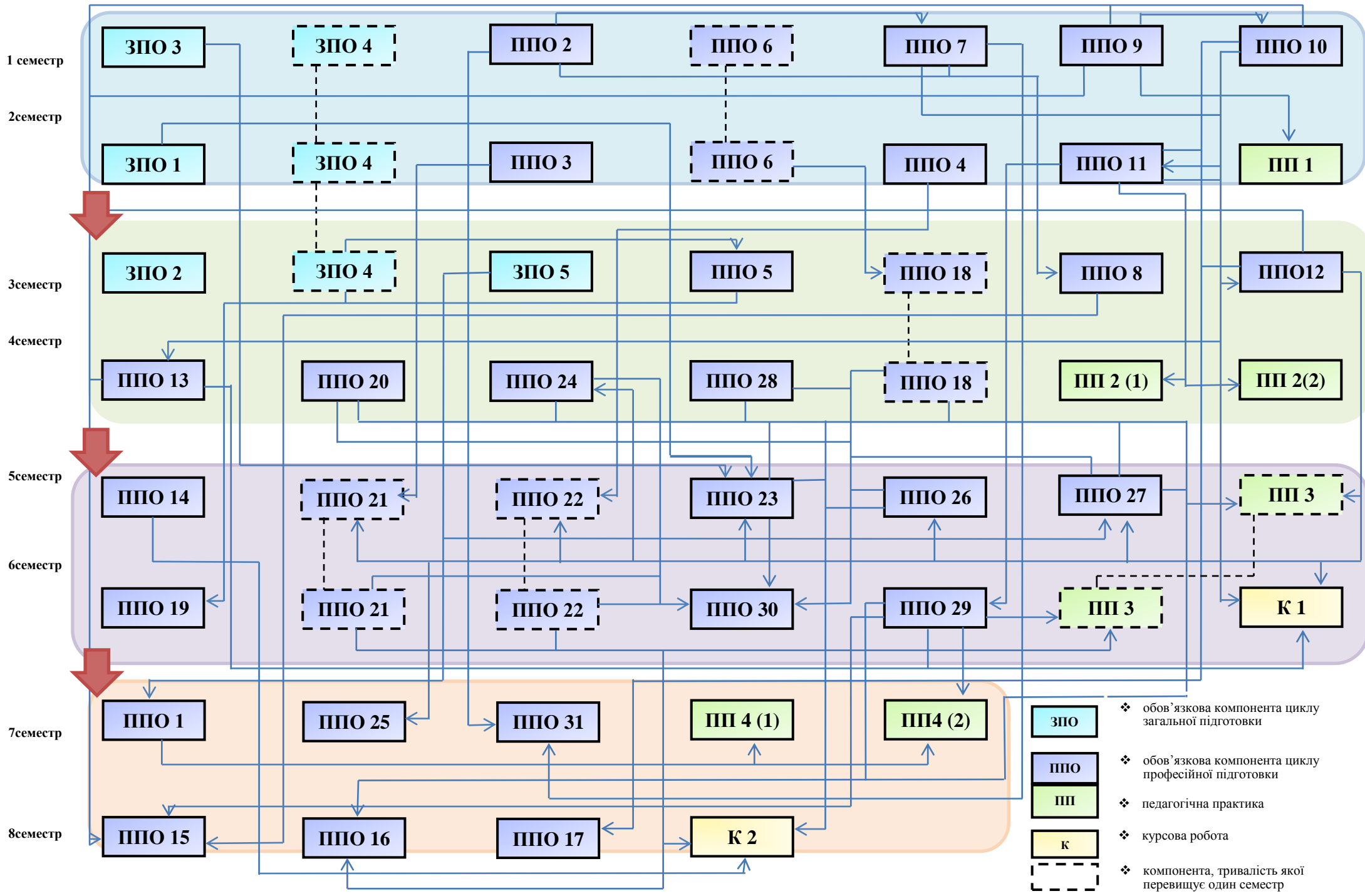

3. Форма атестації здобувачів вищої освіти

Атестація здобувачів вищої освіти здійснюється екзаменаційною комісією з метою встановлення фактичної відповідності рівня підготовки вимогам освітньо-професійної програми. Атестація проводиться у формі:

- *комплексного іспиту з педагогіки, педагогічної психології;*
- *комплексного іспиту з методик навчання освітніх галузей в початковій школі.*

За результатами успішного проходження атестації випускнику освітньо-професійної програми присвоюється кваліфікація: ***Бакалавр початкової освіти.***

Атестація здійснюється відкрито і публічно.

4. Матриця відповідності програмних компетентностей компонентам освітньої програми

	ЗПО 1	ЗПО 2	ЗПО 3	ЗПО 4	ЗПО 5	ППО 1	ППО 2	ППО 3	ППО 4	ППО 5	ППО 6	ППО 7	ППО 8	ППО 9	ППО 10	ППО 11	ППО 12	ППО 13	ППО 14	ППО 15	ППО 16	ППО 17	ППО 18	ППО 19	ППО 20	ППО 21	ППО 22	ППО 23	ППО 24	ППО 25	ППО 26	ППО 27	ППО 28	ППО 29	ППО 30	КР 1	КР 2	ПП 1	ПП 2	ПП 3	ПП 4	
ЗК 01	•	•		•				•	•		•					•		•	•															•	•				•	•		
ЗК 02	•							•	•	•				•					•	•			•	•			•									•	•	•	•			
ЗК 03	•		•		•	•				•			•	•	•		•		•			•	•						•		•					•		•		•		
ЗК 04		•	•								•			•				•					•			•						•						•		•		
ЗК 05	•									•					•	•			•	•									•	•	•					•			•		•	
ЗК 06		•	•	•			•				•	•			•	•		•				•		•	•				•						•				•		•	
ЗК 07	•			•	•	•			•	•										•		•	•	•				•		•		•					•		•	•	•	
ЗК 08	•		•		•			•	•								•					•	•			•			•							•	•			•	•	
ЗК 09				•			•					•										•			•		•			•		•				•	•		•	•	•	
ЗК 10							•							•										•		•			•			•						•		•		
ЗК 11	•				•	•					•					•	•		•	•					•			•		•		•		•			•	•	•	•		•
СК 01	•				•	•	•				•	•	•			•		•	•	•				•		•			•	•					•		•	•		•	•	
СК 02							•	•	•	•					•								•					•	•							•				•	•	
СК 03											•	•	•	•								•			•				•								•	•		•	•	
СК 04						•								•		•		•	•	•			•	•			•		•	•	•				•	•	•		•	•		•
СК 05	•		•	•	•		•		•		•	•							•	•	•						•									•	•	•		•	•	•

- – компетентність, яка набувається;
- ЗПО – обов'язкові навчальні дисципліни циклу загальної підготовки навчального плану спеціальності;
- ППО – обов'язкові дисципліни циклу професійної підготовки навчального плану спеціальності;
- ПП_j – практична підготовка;
- ЗК_i – номер компетентності в списку загальних компетентностей профілю програми;
- СК_i – номер компетентності в списку спеціальних компетентностей профілю програми.

5. Матриця забезпечення програмних результатів навчання відповідними компонентами освітньої програми

	ЗПО 1	ЗПО 2	ЗПО 3	ЗПО 4	ЗПО 5	ППО 1	ППО 2	ППО 3	ППО 4	ППО 5	ППО 6	ППО 7	ППО 8	ППО 9	ППО 10	ППО 11	ППО 12	ППО 13	ППО 14	ППО 15	ППО 16	ППО 17	ППО 18	ППО 19	ППО 20	ППО 21	ППО 22	ППО 23	ППО 24	ППО 25	ППО 26	ППО 27	ППО 28	ППО 29	ППО 30	КР 1	КР 2	ПП 1	ПП 2	ПП 3	ПП 4				
Зн 01	•	•				•			•				•		•		•				•				•	•			•	•		•				•	•	•	•	•	•				
Зн 02														•	•	•													•			•					•	•	•	•	•	•			
Зн 03							•		•				•	•	•	•	•																•					•				•			
Зн 04		•		•	•		•		•	•							•			•	•				•			•	•	•	•	•					•			•	•	•	•		
Зн 05	•		•		•	•					•									•					•					•	•							•			•	•	•		
Зн 06						•							•	•																			•						•		•	•	•		
Ум 01	•		•		•		•				•			•	•			•	•	•	•	•					•	•	•	•	•	•					•			•	•	•	•		
Ум 02											•					•																		•				•			•		•		
Ум 03															•		•			•				•	•	•	•	•			•				•	•				•		•			
Ум 04								•										•			•			•	•										•				•	•	•	•	•		
Ум 05													•					•		•	•	•				•		•	•	•						•			•			•	•	•	
Ум 06													•												•	•						•			•						•		•	•	
Ум 07		•												•		•	•		•	•	•	•				•			•	•	•	•							•	•	•	•	•		
Ком 01	•		•		•						•	•			•	•						•	•	•	•				•	•								•			•	•	•		
Ком 02	•										•	•		•	•																		•						•			•	•	•	
Ком 03	•	•	•	•	•					•	•	•			•	•	•					•				•			•	•	•							•	•	•	•	•	•	•	
АіВ 01	•				•	•		•	•						•		•	•				•				•	•	•	•		•	•					•	•	•	•	•	•	•	•	
АіВ 02		•	•				•																						•				•									•		•	•
АіВ 03				•				•	•	•		•			•		•			•	•	•	•	•	•	•	•	•	•	•	•	•	•	•	•	•					•	•	•	•	

- — програмний результат, який досягається;
- ЗПО — обов'язкові навчальні дисципліни циклу загальної підготовки навчального плану спеціальності;
- ППО — обов'язкові дисципліни циклу професійної підготовки навчального плану спеціальності;
- ПП_j — практична підготовка;
- Зн_i — порядковий номер категорії «знання» у списку програмних результатів навчання у профілю програми;
- Вм_i — порядковий номер категорії «уміння» у списку програмних результатів навчання у профілю програми;
- Ком_i — порядковий номер категорії «комунікація» у списку програмних результатів навчання у профілю програми;
- АіВ_i — порядковий номер категорії «автономність і відповідальність» у списку програмних результатів навчання у профілю програми.