

**МІНІСТЕРСТВО ОСВІТИ І НАУКИ УКРАЇНИ  
ЧЕРНІВЕЦЬКИЙ НАЦІОНАЛЬНИЙ УНІВЕРСИТЕТ  
ІМЕНІ ЮРІЯ ФЕДЬКОВИЧА**

**Схвалено**

Вченою радою Чернівецького  
національного університету  
імені Юрія Федьковича,  
протокол № 9  
від 2.09.2018 р.



**Затверджено**

Ректор Чернівецького національного  
університету імені Юрія Федьковича

С.В. Мельничук

«2» вересня 2018р.

**ОСВІТНЬО-ПРОФЕСІЙНА ПРОГРАМА  
ПОЧАТКОВА ОСВІТА**

**підготовки здобувачів другого (магістерського)  
рівня вищої освіти  
спеціальності 013 «Початкова освіта»  
галузі знань «01 Освіта/Педагогіка»**

**Чернівці – 2018**

Освітньо-професійна програма «**Початкова освіта**» другого (магістерського) рівня вищої освіти зі спеціальності 013 «Початкова освіта» галузі знань «01 Освіта / Педагогіка» зі змінами розроблена як нормативний документ до введення в дію Стандарту вищої освіти за відповідним рівнем **проектною групою** Чернівецького національного університету імені Юрія Федьковича у складі:

**керівник проектної групи (гарант освітньої програми):**

*Іванчук Марія Георгіївна*, доктор психологічних наук, професор кафедри педагогіки та методики початкової освіти

**члени проектної групи:**

1. *Федірчик Тетяна Дмитрівна*, доктор педагогічних наук, професор кафедри педагогіки та методики початкової освіти
2. *Романюк Світлана Захарівна* – доктор педагогічних наук, професор кафедри педагогіки та методики початкової освіти
3. *Шевчук Крістіна Дмитрівна*, кандидат педагогічних наук, доцент кафедри педагогіки та методики початкової освіти
4. *Гордійчук Оксана Євгенівна*, кандидат педагогічних наук, доцент кафедри педагогіки та методики початкової освіти

Освітньо-професійна програма обговорена та схвалена на засіданні Вченої ради Чернівецького національного університету імені Юрія Федьковича.

Протокол № 9 від «2» вересня 2018 р.

**Голова Вченої ради**



**проф. Мельничук С. В.**

## 1. Профіль програми магістра зі спеціальності 013 Початкова освіта

### 1 – Загальна інформація

<b>Повна назва закладу вищої освіти та структурного підрозділу</b>	Чернівецький національний університет імені Юрія Федьковича, факультет педагогіки, психології та соціальної роботи, кафедра педагогіки та методики початкової освіти
<b>Ступінь вищої освіти та назва кваліфікації</b>	<i>Ступінь вищої освіти</i> - магістр <i>Спеціальність 013</i> Початкова освіта <i>ОПП</i> – Початкова освіта <i>Професійна кваліфікація</i> – Вчитель початкової школи.
<b>Офіційна назва освітньо-професійної програми</b>	Освітньо-професійна програма другого (магістерського) рівня вищої освіти « <b>Початкова освіта</b> » за спеціальністю 013 Початкова освіта галузі знань 01 Освіта/Педагогіка
<b>Тип диплому та обсяг освітньо-професійної програми</b>	Диплом магістра. Одиничний. 90 кредитів ЄКТС/ 1 рік 4 місяців
<b>Наявність акредитації</b>	Міністерство освіти і науки України. Акредитаційна комісія України (рішення від 27.12. 2012 р., протокол №100). Сертифікат про акредитацію – серія НД № 2591033 від 27 грудня 2012 р. Термін дії сертифіката до 1 липня 2022 року (на підставі наказу МОН України від 19.12.2016 р. № 1565).
<b>Цикл/рівень</b>	НРК України – 7 рівень, FQ-EHEA – другий цикл, EQF-LLL – 7 рівень
<b>Передумови</b>	Перший (бакалаврський) рівень, ОКР «спеціаліст», освітній ступінь «магістр» несуміжної спеціальності
<b>Мова(и) викладання</b>	Українська мова
<b>Термін дії освітньої програми</b>	2022 рр.
<b>Інтернет-адреса постійного розміщення опису освітньої програми</b>	<a href="http://webchnunew.kl.com.ua/">http://webchnunew.kl.com.ua/</a>

### 2 – Мета освітньої програми

Підготовка висококваліфікованих конкурентоспроможних педагогічних фахівців, які досконало володіють ґрунтовними знаннями і професійними компетентностями, освітніми технологіями для організації ефективної педагогічної діяльності і наукового пошуку в освітньому середовищі Нової української школи, здатних здійснювати освітній процес на засадах партнерської взаємодії, виконувати нестандартні завдання та вирішувати проблеми інноваційного і науково-дослідницького характеру у галузі сучасної початкової освіти та забезпечувати особистісний саморозвиток й професійне зростання.

### 3 – Характеристика освітньої програми

<b>Предметна область</b>	<i>Галузь знань</i> – 01 «Освіта/Педагогіка», <i>Спеціальність</i> – 013 «Початкова освіта». <i>Об'єкти вивчення та/або діяльності</i> : освітній процес у початковій школі закладів загальної середньої освіти. <i>Цілі навчання</i> : набуття здобувачами вищої освіти здатності розв'язувати актуальні проблеми професійно-інноваційної та наукової діяльності у сфері початкової
--------------------------	---

	<p>освіти.</p> <p><i>Теоретичний зміст предметної області:</i> концептуальні та інноваційні засади процесу навчання, виховання та розвитку молодших школярів в умовах освітнього середовища початкової школи, управління у сфері початкової освіти.</p> <p><i>Методи, методика та технології:</i> загальнонаукові й психолого-педагогічні методи, методики інтегрування професійного знання, інноваційні та інформаційно-комунікаційні технології.</p> <p><i>Інструменти та обладнання:</i> навчально-методичний інструментарій, мультимедійне обладнання, сучасні універсальні, спеціалізовані інформаційні, бібліотечні ресурси і технології; програмні продукти; обладнання навчального й загального призначення для кабінетів початкової школи.</p>
<b>Орієнтація освітньої програми</b>	Освітньо-професійна програма спрямована на підготовку магістра, має прикладну орієнтацію та передбачає засвоєння сучасних дидактико-методичних досягнень у галузі початкової освіти, набуття комплексу фахових компетентностей з метою забезпечення ефективної організації освітнього процесу в початковій школі, подальше особистісно-професійне зростання педагога.
<b>Основний фокус освітньої програми та спеціалізації</b>	<p>Формування та розвиток загальних і фахових компетентностей в галузі 01 Освіта/Педагогіка, спеціальності 013 Початкова освіта.</p> <p><i>Ключові слова:</i> початкова освіта, освітній процес, інтегроване навчання, компетентнісний та діяльнісний підходи, дослідницька робота, професійна компетентність, учитель початкової школи, технології, інновація, партнерська взаємодія, інклюзивне навчання, критичне мислення, цифрові освітні ресурси, якість освіти, особистісне зростання, професійне самовдосконалення.</p>
<b>Особливості та відмінності</b>	Інтеграція фахової підготовки в галузі початкової освіти з інноваційною, пошуково-дослідницькою діяльністю. Програма базується на сучасних знаннях галузевого законодавства та нормативно-інструктивних матеріалів у сфері загальноосвітньої школи, сучасних уявленнях про тенденції, закономірності розвитку педагогіки та методик початкової освіти.
<b>4 – Придатність випускників до працевлаштування та подальшого навчання</b>	
<b>Придатність до працевлаштування</b>	<p>Магістр початкової освіти має право, згідно з чинною редакцією Національного класифікатора України (Класифікатор професій ДК003:2010 зі змінами, затвердженими наказом Міністерства економічного розвитку і торгівлі України від 4 березня 2016 року № 394), обіймати такі посади:</p> <p>2331 Вчитель початкової школи.</p> <p>2351.2 Методист.</p> <p>24313 Педагог-організатор.</p> <p>24275 Організатор позакласної та позашкільної виховної</p>

	роботи з дітьми.
<b>Подальше навчання</b>	Навчання на третьому (освітньо-науковому) рівні вищої освіти (8 рівня НРК, третього циклу FQ-EHEA та 8 рівня EQF-LLL)
<b>5 – Викладання та оцінювання</b>	
<b>Викладання та навчання</b>	<p>Викладання та навчання за характером є проблемно-орієнтованим, дослідницько-пошуковим, яке здійснюється на принципах компетентнісного, особистісно-орієнтованого та інтегративного підходів на засадах суб'єкт-суб'єктної взаємодії, гуманізації освітнього процесу, студентоцентризму і технологічності.</p> <p>Для досягнення програмних результатів використовуються такі освітні технології: активно-продуктивні (проблемні, імітаційні, дискусійні, проектні, інформаційно-комунікативні); електронні навчальні курси, мережі Internet.</p> <p>Основними методами навчання є: пояснювально-ілюстративний, проблемно-пошуковий, дослідницький, аналітичний, дискусійний, інтерактивний.</p> <p>Методи навчання конкретизовані і на рівні кожного окремого освітнього компонента в робочих навчальних програмах.</p>
<b>Оцінювання</b>	<p>Оцінювання здійснюється відповідно до політики контролю та оцінювання результатів навчальних досягнень в Університеті: поточний та проміжний контроль (<i>усне опитування, письмовий експрес-контроль, тестування, захист ІНДЗ, творчі роботи</i>), захист педагогічної практики, підсумковий семестровий контроль (<i>усний, письмовий, тестовий, комбінований</i>), випускна атестація (<i>захист кваліфікаційної роботи</i>). Оцінювання передбачає накопичувальну систему балів за визначеними видами роботи робочою програмою дисципліни.</p>
<b>6 – Програмні компетентності</b>	
<b>Інтегральна компетентність</b>	Здатність розв'язувати складні задачі та комплексні проблеми професійної, дослідницько-інноваційної педагогічної діяльності вчителя початкових класів, що передбачає глибоке переосмислення наявних і створення нових цілісних психолого-педагогічних і методичних знань професійної практики початкової освіти.
<b>Загальні компетентності (ЗК)</b>	<p><b>ЗК-1.</b> Здатність діяти соціально відповідально, усвідомлювати цінності громадянського суспільства та необхідність його сталого розвитку.</p> <p><b>ЗК-2.</b> Здатність діяти на основі етичних міркувань на засадах толерантності і доброчесності, цінування й поваги різноманітності та мультикультурності.</p> <p><b>ЗК-3.</b> Здатність до міжособистісної взаємодії, роботи в командах.</p> <p><b>ЗК-4.</b> Здатність до прийняття ефективних фахових рішень, адаптуватися до нових ситуацій у педагогічній діяльності та особистісного і професійного зростання, самоствердження та самореалізації.</p> <p><b>ЗК-5.</b> Здатність ефективно використовувати наявні та створювати (за потреби) нові електронні (цифрові)</p>

	<p>освітні ресурси.</p> <p><b>ЗК-6.</b> Здатність до міждисциплінарних наукових досліджень на основі поєднання різних концепцій і підходів.</p> <p><b>ЗК-7.</b> Здатність до планування, прогнозування розвитку і забезпечення якості початкової освіти, використання інновацій у професійній діяльності та передбачення наслідків своїх дій.</p> <p><b>ЗК-8.</b> Здатність до критичного аналізу, генерування нових ідей, мотивування до досягнення спільної мети.</p>
<p><b>Фахові компетентності спеціальності (ФК)</b></p>	<p><b>ФК-1.</b> Здатність забезпечити досконалість володіння учнями державною мовою для духовного, культурного й національного самовияву; формувати мовно-комунікативну компетентність засобами інноваційно-педагогічних технологій з урахуванням особливостей мовного середовища.</p> <p><b>ФК-2.</b> Здатність забезпечувати набуття молодшими школярами математичної компетентності на засадах технологічності, запроваджувати сучасні навчальні технології, інноваційні підходи, до вивчення математичної галузі.</p> <p><b>ФК-3.</b> Здатність забезпечувати компетентісно-інтегроване навчання нерозривності зв'язку «людина – природа – суспільство», набуття ціннісних орієнтацій і способів відповідальної, безпечної, природоохоронної і дослідної поведінки на основі діяльнісного підходу та культури добросусідства.</p> <p><b>ФК-4.</b> Здатність до розвитку творчої особистості школяра, забезпечення його художньо-естетичного самовираження засобами пізнання мистецтва та предметно-перетворювальної і технологічної діяльності.</p> <p><b>ФК-5.</b> Здатність здійснювати методичний супровід організації (особистісно-орієнтованої, інтегрованої, дослідницької) діяльності, використання в освітньому процесі традиційних та інноваційних методів та технологій навчання.</p> <p><b>ФК-6.</b> Здатність орієнтуватися в інформаційному просторі, інтегрувати ІКТ в існуючу систему освіти, здійснювати тьюторський супровід організації освітнього процесу в контексті технічного і програмно-методичного забезпечення.</p> <p><b>ФК-7.</b> Здатність до соціалізації і розвитку Я-концепції молодшого школяра як суб'єкта освітнього процесу, з врахуванням вікових та індивідуальних особливостей, використовувати стратегії роботи з учнями, які сприяють розвитку їхньої мотивації пізнавальної діяльності, критичного мислення та формуванню позитивної самооцінки, я-ідентичності.</p> <p><b>ФК-8.</b> Здатність керувати своїми емоційними станами, усвідомлювати особисті відчуття, почуття та емоції, потреби, здійснювати моніторинг своєї (та колег) педагогічної діяльності і визначати індивідуальні</p>

	<p>професійні потреби для розвитку професійної Я-концепції.</p> <p><b>ФК-9.</b> Здатність конструктивно та безпечно взаємодіяти з учасниками освітнього процесу, усвідомлювати та поцінювати взаємозалежність людей і систем у глобальному світі на засадах партнерства та підтримки (у рамках наставництва та супервізії).</p> <p><b>ФК-10.</b> Здатність створювати соціально-сприятливі умови, що забезпечують ефективність функціонування інклюзивного освітнього середовища з використанням досвіду українських і зарубіжних практик, впровадження пропедевтичних і корекційних технологій.</p> <p><b>ФК-11.</b> Здатність до використання здоров'язбережувальних технологій в контексті інтенсифікації навчальної діяльності молодших школярів.</p> <p><b>ФК-12.</b> Здатність самостійно організувати та виконувати психолого-педагогічні дослідження, що сприяє розвитку наукового мислення.</p> <p><b>ФК-13.</b> Здатність відстежувати траєкторію досягнення учнями навчальних цілей та вчасного внесення корективів в освітній процес; розуміння важливості формуального оцінювання як інтерактивного оцінювання учнівського прогресу, що дає можливість визначити потреби учнів, мотивацію та прагнення до самоутвердження.</p> <p><b>ФК-14.</b> Здатність до змістово-функціонального моделювання, прогнозування та управління освітнім процесом, визначати перспективи розвитку педагогічної діяльності, умови та ресурси професійного розвитку впродовж життя.</p> <p><b>ФК-15.</b> Здатність аналізувати тенденції та реформи освітньої політики України, міжнародні порівняльні дослідження якості освіти.</p>
<b>7 – Програмні результати навчання</b>	
<b>ПРЗн (Знання)</b>	<p><b>ПРЗн-1</b> Знати галузеве законодавство, аналізувати нормативно-інструктивні документи у сфері початкової освіти.</p> <p><b>ПРЗн-2</b> Знати цифрові технології, використовувати та особисто створювати нові електронні ресурси (підручники, комп'ютерні програми, блоги тощо) для організації ефективного освітнього процесу у початковій школі; оцінювання та моніторингу результатів навчання учнів.</p> <p><b>ПРЗн-3</b> Знати інноваційні методики і технології навчання освітньої галузі/навчального предмета (інтегрованого курсу) та використовувати власні підходи та методичні прийоми формування ключових та предметних компетентностей, визначених Державним стандартом початкової загальної середньої освіти.</p> <p><b>ПРЗн-4</b> Знати критерії та інструментарій оцінювання результатів навчання учнів, інтерактивні методики, інноваційні технології та ІКТ для здійснення самооцінювання та взаємооцінювання результатів навчання.</p> <p><b>ПРЗн-5</b> Знати інноваційно-педагогічні технології щодо забезпечення</p>

	<p>інклюзивного навчання в освітньому процесі з урахуванням індивідуальних програм розвитку учня, навчальних планів.</p> <p><b>ПРЗн-6</b> Знати особливості організації інноваційної педагогічної діяльності з урахуванням сучасних вимог до освітнього процесу та індивідуальних потреб здобувачів освіти.</p> <p><b>ПРЗн-7</b> Знати основні стратегії та умови формування позитивної мотивації до навчання і самооцінки учнів, технології розвитку критичного мислення (розуміння себе, своїх цінностей та потреб, здатності до осмислення власних рішень та їх наслідків, навичок рефлексії).</p> <p><b>ПРЗн-8</b> Знати та розуміти вимоги до професійної діяльності вчителя з урахуванням змін в освітній політиці/змісті освіти.</p> <p><b>ПРЗн-9</b> Знати види, форми професійного розвитку вчителя, можливості особистого професійного зростання для досягнення стратегічних і операційних цілей.</p>
<p><b>ПРУМ (Уміння)</b></p>	<p><b>ПРУМ-1</b> Вміти класифікувати та знати особливості традиційних та інноваційних моделей освіти, аргументувати їх продуктивність в навчанні і вихованні учнів молодшого шкільного віку.</p> <p><b>ПРУМ-2</b> Здійснювати пошук та обробку наукової інформації з різних джерел та застосовувати її для вирішення конкретних дослідницьких завдань, а також використовувати інформаційні та комунікаційні технології для проведення досліджень прикладного характеру, дотримуючись академічної доброчесності та вимог законодавства щодо охорони авторського права.</p> <p><b>ПРУМ-3</b> Вміти бачити перспективу розвитку, усвідомлення необхідності змін та упровадження нововведень; створювати відповідне інформаційне поле на основі залучення педагогічного, учнівського та батьківського колективів до різних форм інноваційної діяльності.</p> <p><b>ПРУМ-4</b> Вміти здійснювати керівництво проектуванням в освітньому процесі: аналізувати стан, засобом проведеної діагностики, визначати перспективи, окреслювати стратегії досягнення мети у вихованні, навчанні і системі управління.</p> <p><b>ПРУМ-5</b> Використовувати в практиці теоретичні основи вітчизняної та зарубіжної педагогіки, виявляти позитивні аспекти міжнародного досвіду в галузі освіти.</p> <p><b>ПРУМ-6</b> Формувати в учнів розуміння природних зв'язків різних процесів, уміння вирішувати практичні завдання, що вимагають синтезу знань з різних освітніх галузей; розвивати в учнів системне та критичне мислення.</p> <p><b>ПРУМ-7</b> Володіти методиками профілактично-просвітницької роботи щодо безпеки життєдіяльності учнів, інтегрувати в освітній процес здоров'язбережувальні засоби та ресурси, формувати культуру безпечних життєвих навичок, популяризувати здоровий спосіб життя.</p> <p><b>ПРУМ-8</b> Планувати і організовувати освітній процес з урахуванням вікових та інших особливостей учнів; розкривати потенціал учасників освітнього процесу і сприяти формуванню індивідуальної освітньої траєкторії.</p> <p><b>ПРУМ-9</b> Організовувати співпрацю з усіма учасниками освітнього процесу на основі принципів партнерської взаємодії, надавати консультативну та інформаційну підтримку, завдяки сформованим навичкам фасилітатора, координатора, наставника.</p>



<p><b>ПРКом</b> (Комунікація)</p>	<ul style="list-style-type: none"> <li>• <b>ПРКом1</b> Спілкуватися державною та іноземними мовами в суспільній, освітньо-професійній та особистісній сфері діяльності; використовувати знання української та іноземної мови на рівні достатньому для ефективної професійної комунікації, а також розуміння іншомовних наукових текстів, підготовки фахових публікацій в науковому (магістерському) дослідженні.</li> <li>• <b>ПРКом2</b> Здійснювати навчальну і виховну взаємодію з учнями на рівні співпраці, співробітництва;</li> <li>• <b>ПРКом3</b> Демонструвати уміння психолого-педагогічної імпровізації у спілкуванні з учнями;</li> <li>• <b>ПРКом4</b> Використовувати засоби вербальної та невербальної комунікації задля підвищення рівня професійної культури майбутнього вчителя;</li> <li>• <b>ПРКом5</b> Використовувати ІКТ у професійному спілкуванні.</li> </ul>
<p><b>ПРАіВ</b> (Автономія і відповідальність)</p>	<ul style="list-style-type: none"> <li>• <b>ПРАіВ1</b> Приймати рішення у складних і непередбачуваних умовах, що потребує застосування нових підходів та прогнозування;</li> <li>• <b>ПРАіВ2</b> Нести відповідальність за розвиток професійного знання і практик;</li> <li>• <b>ПРАіВ3</b> Здатність до подальшого навчання, яке значною мірою є автономним та самостійним.</li> </ul>
<p><b>8 – Ресурсне забезпечення реалізації програми</b></p>	
<p><b>Кадрове забезпечення</b></p>	<p>Реалізацію освітньо-професійної програми «Початкова освіта» забезпечують науково-педагогічні працівники, які мають академічну та професійну кваліфікацію за спеціальністю. Серед них є викладачі з практичним досвідом роботи в початковій школі.</p> <p>Усі науково-педагогічні працівники один раз на п'ять років проходять стажування, в т.ч. закордонні, а також систематично підвищують кваліфікацію згідно із чинним законодавством, мають відповідну кількість публікацій у фахових, науково-метричних виданнях, беруть участь у науково-практичних конференціях різного рівня.</p>
<p><b>Матеріально-технічне забезпечення</b></p>	<p>Матеріально-технічне забезпечення повністю відповідає ліцензійним вимогам підготовки фахівця за різними формами навчальної й науково-дослідницької роботи. Освітній процес здійснюється в навчальних (тематичних) кабінетах, лабораторії «Професійне та особистісне зростання педагога імені І. Зязюна», в аудиторіях з мультимедійним обладнанням, комп'ютерних класах.</p> <p>В університеті функціонують:</p> <ul style="list-style-type: none"> <li>– гуртожитки;</li> <li>– пункти харчування;</li> <li>– точки бездротового доступу до мережі Інтернет;</li> <li>– спортивний зал, спортивні майданчики;</li> <li>– актові зали (Червона, Мармурова, Зелена, Блакитна зали, зала Грушевського).</li> </ul>
<p><b>Інформаційне та навчально-методичне забезпечення</b></p>	<ul style="list-style-type: none"> <li>– офіційний сайт ЧНУ; <a href="http://www.chnu.edu.ua/">http://www.chnu.edu.ua/</a></li> <li>– точки бездротового доступу до мережі Інтернет;</li> <li>– необмежений доступ до мережі Інтернет;</li> <li>– наукова бібліотека, читальні зали;</li> </ul>

	<ul style="list-style-type: none"> <li>– віртуальне навчальне середовище Moodle;</li> <li>– корпоративна пошта;</li> <li>– навчальні і робочі плани;</li> <li>– графіки навчального процесу</li> <li>– навчально-методичні комплекси дисциплін;</li> <li>– робочі програми дисциплін;</li> <li>– дидактичні матеріали для самостійної та індивідуальної роботи студентів з дисциплін;</li> <li>– програми практик;</li> <li>– методичні вказівки щодо виконання дипломних проєктів;</li> <li>– критерії оцінювання рівня підготовки;</li> <li>– пакети комплексних контрольних робіт.</li> </ul>
<b>9– Академічна мобільність</b>	
<b>Національна кредитна мобільність</b>	Національна кредитна мобільність здобувачів вищої освіти і науково-педагогічних працівників (навчання, стажування, проведення наукових досліджень) організується на підставі партнерських угод про співробітництво між Чернівецьким національним університетом імені Юрія Федьковича та закладами вищої освіти й науковими установами України.
<b>Міжнародна кредитна мобільність</b>	Міжнародна академічна мобільність здобувачів освіти реалізується на засадах укладених угод про співпрацю: <ul style="list-style-type: none"> <li>– Угода про проведення спільного (паралельного) навчання і видачі дипломів у співпраці із зарубіжними університетами між Вищою лінгвістичною школою у м. Ченстохово (Республіка Польща) та Чернівецьким національним університетом (Україна);</li> <li>– Рамкова угода про методичну, наукову, культурну співпрацю з Гданською Вищою Гуманітарною школою в м. Гданську (Польща);</li> <li>– Угода про обмін працівниками, студентами, освітньо-професійними програмами між Жешовським університетом (Польща) та Чернівецьким національним університетом (Україна);</li> <li>– Угода щодо семестрового академічного обміну між Сучавським університетом ім. Штефана чел Марє (Румунія) та Чернівецьким національним університетом (Україна).</li> </ul>
<b>Навчання іноземних здобувачів вищої освіти</b>	Можливе за наявності володіння українською мовою.

## 2. Перелік компонент освітньо-професійної програми та їх логічна послідовність

### 2.1. Перелік компонент освітньої програми

Код дисципліни	Се-местр	Компоненти освітньої програми (навчальні дисципліни, практики, дипломна робота)	К-сть кредитів	Форма підсумково-го контролю
<b>1. ОBOB'ЯЗKOBA KOМПОНЕНТА (51 КРЕДИТИВ)</b>				
<i>ЦИКЛ ЗАГАЛЬНОЇ ПІДГОТОВКИ</i>				
ЗПО 1	9	Освітня політика України в умовах євроінтеграції	3	Залік
ЗПО 2	9	Методологія та методика наукових досліджень	4	Залік
<i>ЦИКЛ ПРОФЕСІЙНОЇ ПІДГОТОВКИ</i>				
ППО 1	9	Цифрова та медійна грамотність в освітньому процесі початкової школи	4	Екзамен
ППО 2	9	Нові підходи до навчання мовно-літературної освітньої галузі в початковій школі	4	Екзамен
ППО 3	9	Актуальні питання у навчанні математичної освітньої галузі в початковій школі	4	Екзамен
ППО 4	9	Технології навчання інтегрованого курсу «Я досліджую світ» у початковій школі	5	Екзамен
ППО 5	10	Професійно-особистісне становлення вчителя початкової школи	4	Екзамен
ППО 6	10	Інноваційні підходи до вивчення мистецької освітньої галузі у початковій школі	4	Залік
<i>ПРАКТИЧНА ПІДГОТОВКА</i>				
ПП 1	10	Професійна (педагогічна) практика	7	Екзамен
ПП 2	11	Професійна (науково-педагогічна) практика	6	Екзамен
ВКР	11	Випускна кваліфікаційна робота	6	
<b>2. ВИБІРKOBA KOМПОНЕНТА (39 КРЕДИТИВ)</b>				
<i>ЦИКЛ ЗАГАЛЬНОЇ ПІДГОТОВКИ</i>				
ЗПВ 1	10	Акмеологія професійного розвитку викладача	3	Залік
ЗПВ 2	10	Іноземна мова в освітньому середовищі		
<i>ЦИКЛ ПРОФЕСІЙНОЇ ПІДГОТОВКИ</i>				
ППВ 1	9	Актуальні проблеми початкової школи	3	Залік
ППВ 2	9	Інноваційні процеси в сучасній початковій освіті		
ППВ 3	9	Педагогіка та психологія вищої школи		
ППВ 4	9	Методика викладання педагогічних дисциплін у ЗВО	3	Екзамен
ППВ 5	10	Розвиток критичного мислення молодших школярів	3	Залік
ППВ 6	10	Технологія активного навчання та критичного мислення		
ППВ 7	10	Організація творчої діяльності школярів в системі виховної роботи	5	Залік
ППВ 8	10	Техніки проведення групових тренінгів		
ППВ 9	10	Інноваційні підходи до управління в освіті		
ППВ 10	10	Технології спільної діяльності педагога та	4	Екзамен

		асистента вчителя в класах з інклюзивним навчанням		
ППВ 11	10	Основи взаємодії педагога та асистента вчителя в інклюзивному класі		
ППВ 12	11	Організаційні та психолого-педагогічні основи інклюзивного навчання	5	Екзамен
ППВ 13	11	Організація взаємодії учасників освітнього процесу		
ППВ 14	11	Технологія організації позакласної та позашкільної освіти	5	Екзамен
ППВ 15	11	Психологія освітнього менеджменту		
ППВ 16	11	Анімаційна діяльність педагога-організатора	3	Залік
ППВ 17	11	Психолого-педагогічна взаємодія в освітньому процесі		
ППВ 18	11	Управління виїховною роботою в освітніх закладах	5	Залік
ППВ 19	11	Психологія спілкування		
ППВ 20	11	Управлінська культура освітнього менеджера		

## 2.2. Структурно-логічна схема освітньої програми

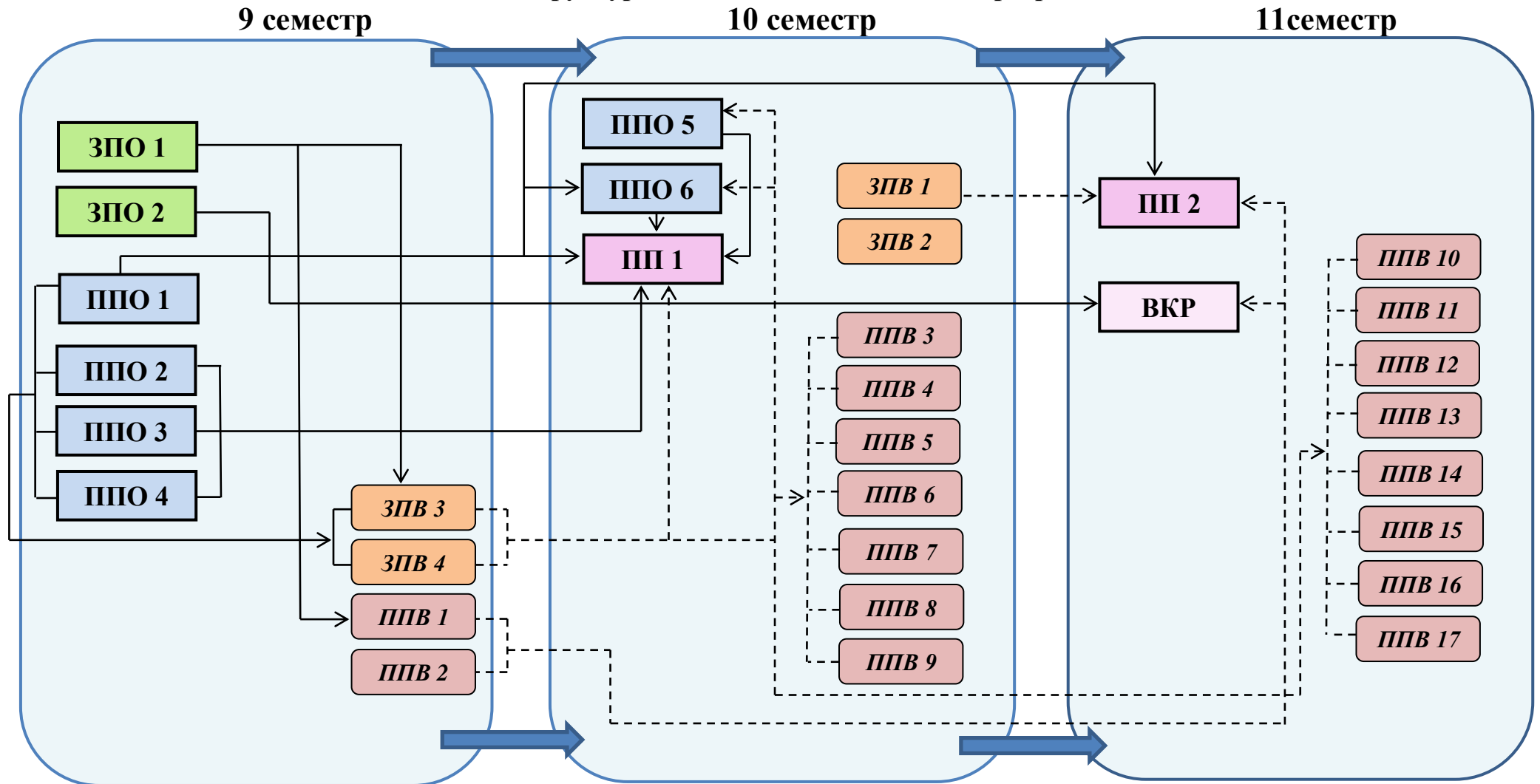

<b>ЗПО</b>	➤ обов'язкові дисципліни циклу загальної підготовки
<b>ППО</b>	➤ обов'язкові дисципліни циклу професійної підготовки
<b>ЗПВ</b>	➤ вибіркові дисципліни циклу загальної підготовки
<b>ППВ</b>	➤ вибіркові дисципліни циклу професійної підготовки

<b>ПП</b>	➤ переддипломна практика
<b>ВКР</b>	➤ випускна кваліфікаційна робота

### 3. Форма атестації здобувачів вищої освіти

Атестація випускників освітньо-професійної програми спеціальності 013 «Початкова освіта» проводиться у формі:

- 1) комплексного екзамену за фахом;
- 2) захисту випускної кваліфікаційної роботи.

та завершується видачею документу встановленого зразка про присудження йому ступеня магістра із присвоєнням кваліфікації: **Магістр. Початкова освіта. Вчитель початкової школи.**

Атестація здійснюється відкрито і публічно.

### 3. Матриця відповідності програмних компетентностей компонентам освітньої програми

	ЗК	ЗК	ЗК	ЗК	ЗК	ЗК	ЗК	ЗК	ФК	ФК	ФК	ФК	ФК	ФК	ФК	ФК	ФК	ФК	ФК	ФК	ФК	ФК	
	1	2	3	4	5	6	7	8	1	2	3	4	5	6	7	8	9	10	11	12	13	14	15
ЗПО 1	●	●		●			●	●														●	●
ЗПО 2		●	●	●	●	●		●						●						●			●
ППО 1			●		●			●						●						●			
ППО 2	●	●	●					●	●				●								●		
ППО 3				●				●		●			●								●		
ППО 4	●	●	●					●			●		●				●				●		
ППО 5	●	●	●	●											●	●	●						
ППО 6		●	●				●					●	●								●		
ПП 1	●	●	●	●			●	●	●	●	●	●	●	●	●		●	●	●		●		
ПП 2	●	●	●	●	●	●	●	●												●			●
ВКР	●	●	●	●	●	●	●	●												●			●
ЗПВ 1	●	●	●	●										●	●	●							
ЗПВ 2		●	●	●	●	●		●												●			●
ППВ 1	●	●	●	●			●	●					●				●					●	
ППВ 2				●			●	●					●	●								●	
ППВ 3	●		●	●				●								●	●			●		●	●
ППВ 4	●	●	●	●				●					●									●	
ППВ 5	●	●		●			●	●						●	●	●					●		
ППВ 6	●	●		●			●	●						●	●	●					●		
ППВ 7	●	●	●					●					●	●		●							
ППВ 8	●	●	●					●					●	●		●							
ППВ 9	●	●	●	●			●	●									●					●	●
ППВ 10	●	●	●												●	●	●		●				
ППВ 11	●	●	●												●	●	●		●				
ППВ 12	●	●	●												●	●	●		●				
ППВ 13	●	●	●	●											●	●	●						
ППВ 14	●	●	●					●					●		●		●						
ППВ 15	●	●	●	●			●	●									●					●	●
ППВ 16	●	●	●					●					●		●		●						
ППВ 17	●	●	●	●											●	●	●						
ППВ 18	●	●	●	●			●	●									●					●	●
ППВ 19	●	●	●	●											●	●	●						
ППВ 20	●	●	●	●			●	●									●					●	●

● – компетентність, яка набувається;

**ЗПО** – обов’язкові навчальні дисципліни циклу загальної підготовки навчального плану спеціальності;

**ППО** – дисципліни за вибором циклу загальної підготовки навчального плану спеціальності;

**ЗПВ** – обов’язкові дисципліни циклу професійної підготовки навчального плану спеціальності;

**ППВ** – дисципліни за вибором з циклу професійної підготовки навчального плану спеціальності;

**ПП** – практична підготовка;

**ВКР** – випускна кваліфікаційна робота;

**ЗК** – номер компетентності в списку загальних компетентностей профілю програми;

**ФК** – номер компетентності в списку фахових компетентностей профілю програми.

#### 4. Матриця забезпечення програмних результатів навчання відповідними компонентами освітньої програми

	ПРЗн 01	ПРЗн 02	ПРЗн 03	ПРЗн 04	ПРЗн 05	ПРЗн 06	ПРЗн 07	ПРЗн 08	ПРЗн 09	ПРУм 01	ПРУм 02	ПРУм 03	ПРУм 04	ПРУм 05	ПРУм 06	ПРУм 07	ПРУм 08	ПРУм 09	ПРКом 01	ПРКом 02	ПРКом 03	ПРКом 04	ПРКом 05	ПРАіВ 01	ПРАіВ 02	ПРАіВ 03
ЗПО 1	●							●	●	●	●	●	●	●					●					●	●	●
ЗПО 2	●	●									●	●	●	●					●				●		●	●
ППО 1		●		●							●												●		●	●
ППО 2	●		●	●		●				●					●		●		●	●	●	●		●		
ППО 3	●		●	●		●				●							●			●	●			●		
ППО 4	●		●	●		●				●		●			●	●	●			●	●			●		
ППО 5						●		●	●			●						●				●		●	●	●
ППО 6	●		●	●		●				●							●			●	●			●		
ПП 1	●		●	●	●	●	●			●		●			●	●	●	●	●	●	●	●		●	●	
ПП 2		●				●		●	●		●	●	●	●					●				●	●	●	●
ВКР	●	●	●			●					●			●									●	●	●	●
ЗПВ 1						●		●	●			●						●				●		●	●	●
ЗПВ 2	●	●												●					●				●	●	●	●
ППВ 1	●		●	●		●											●	●		●	●			●		
ППВ 2	●		●	●		●											●	●		●	●			●		
ППВ 3						●		●	●		●	●		●					●				●	●	●	●
ППВ 4	●					●		●				●										●		●	●	●
ППВ 5						●	●								●		●	●		●	●	●	●	●	●	●
ППВ 6						●	●								●		●	●		●	●	●	●	●	●	●
ППВ 7	●					●	●			●		●	●				●	●	●	●	●	●	●	●	●	●
ППВ 8	●					●	●			●		●	●				●	●	●	●	●	●	●	●	●	●
ППВ 9	●	●	●			●		●	●	●	●	●	●	●				●				●		●	●	●
ППВ 10	●				●	●	●			●						●	●	●	●	●	●	●	●	●	●	
ППВ 11	●				●	●	●			●						●	●	●	●	●	●	●	●	●	●	
ППВ 12	●				●	●	●			●						●	●	●	●	●	●	●	●	●	●	
ППВ 13						●	●			●		●						●	●	●	●	●	●	●	●	
ППВ 14	●					●	●			●		●	●				●	●	●	●	●	●	●	●	●	●
ППВ 15	●	●	●			●		●	●	●	●	●	●	●				●				●		●	●	●
ППВ 16	●					●	●			●		●	●				●	●	●	●	●	●	●	●	●	●
ППВ 17						●	●			●		●						●	●	●	●	●	●	●	●	
ППВ 18	●	●	●			●		●	●	●	●	●	●	●				●				●		●	●	●
ППВ 19						●	●			●		●						●	●	●	●	●	●	●	●	
ППВ 20	●	●	●			●		●	●	●	●	●	●	●				●				●		●	●	●

- – програмний результат, який досягається;
- ЗПО** – обов’язкові навчальні дисципліни циклу загальної підготовки навчального плану спеціальності;
- ППО** – дисципліни за вибором циклу загальної підготовки навчального плану спеціальності;
- ЗПВ** – обов’язкові дисципліни циклу професійної підготовки навчального плану спеціальності;
- ППВ** – дисципліни за вибором з циклу професійної підготовки навчального плану спеціальності;
- ПП** – практична підготовка;
- ВКР** – випускна кваліфікаційна робота;
- ПРЗн** – порядковий номер категорії «знання» у списку ПРН у профілю програми;
- ПРУм** – порядковий номер категорії «уміння» у списку ПРН у профілю програми;
- ПРКом** – порядковий номер категорії «комунікація» у списку ПРН у профілю програми;
- ПРАіВ** – порядковий номер категорії «автономність і відповідальність» у списку ПРН у профілю програми.